

令和2年度  
(2020年度)

# 市 税 概 要

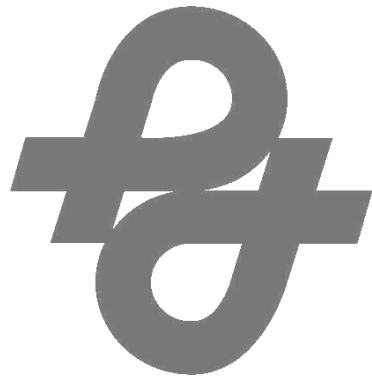

**長久手市**

# 目 次

ページ数

1	長久手市の概要	1
2	長久手市行政機構図	2
3	税務機構	
	(1) 税務職員数と事務分掌	3
	(2) 人口、世帯あたりの税務職員数	3
4	人口・世帯の年度別調	4、5
5	一般会計決算額の年度別調	4、5
6	財政と市税総括	
	(1) 令和元年度一般会計決算額	6
	(2) 令和2年度一般会計予算額	7
	(3) 令和元年度市税歳入決算額	8
	(4) 令和2年度市税歳入予算額	9
	(5) 税目別歳入決算額	10、11
	(6) 市税税率一覧表(令和2年度)	11
	(7) 財政力、財政構造の状況(普通会計)	12
7	個人市民税	
	(1) 納税義務者数	13
	(2) 課税状況	13
	(3) 納税義務者等に関する調	14、15
	(4) 段階別課税状況(令和2年度)	16、17
8	法人市民税	
	(1) 課税状況	18
	(2) 均等割区分別法人数	18
	(3) 区分別調定額(令和元年度)	19
9	固定資産税	
	(1) 調定額及び納税義務者数	20
	(2) 総所有者数及び筆数又は棟数	20
	(3) 土地の地目別概要	21、22
	(4) 家屋の構造別概要	23
	(5) 新增築家屋と減少家屋(令和元年中)	24、25
	(6) 新築住宅軽減税額等	26、27
	(7) 償却資産の課税状況	28
10	軽自動車税	
	(1) 課税状況	29
	(2) 車種別課税台数	30
	(3) 税率一覧表	31
11	市たばこ税	
	(1) 課税状況	32
	(2) 売渡本数	32
12	都市計画税	
	(1) 調定額及び納税義務者数	33
	(2) 総所有者数及び筆数又は棟数	33
	(3) 課税状況(令和2年度)	34
13	入湯税	
	(1) 課税状況	35
14	国民健康保険税	
	(1) 課税状況	36
	(2) 税率の推移	36
15	収納	
	(1) 市税収入額と徴収率	37
	(2) 税目別徴収状況	38、39
	(3) 税目別滞納繰越額及び件数	40
	(4) 滞納処分の状況	40
	(5) 納税義務の消滅による不納欠損	41
	(6) 口座振替契約者数	42
	(7) コンビニ収納件数	42

# 1 長久手市の概要

尾張東部のなだらかな丘陵地に位置し、東から西にかけてゆるやかに傾斜する地勢です。

名古屋市近郊という利便のよさから転入者が増加しています。  
人口に占める若年齢層の割合が高く、若さあふれるまちです。

総面積 21.55 km<sup>2</sup>

標高 高約 184 m  
低約 43 m

南北最長 約 4 km  
東西最長 約 8 km

市役所の位置 長久手市岩作城の内60番地 1  
東経 137° 02' 55"  
北緯 35° 11' 03"



村制施行 明治39年5月10日 長湫村、岩作村、上郷村（熊張村、前熊村）  
町制施行 昭和46年4月1日  
市制施行 平成24年1月4日

## 国勢調査

各年10月1日 現在

年	世帯数 (世帯)	人口 (人)				人口集中地区 (人)		
		総数	15歳未満	15~64歳	65歳以上	面積(km <sup>2</sup> )	人口	人口密度
H 7	15,630	38,490	6,585	29,112	2,790	3.8	25,240	6,624.1
H12	18,388	43,306	7,143	32,424	3,694	4.63	32,567	7,033.9
H17	20,180	46,493	7,497	33,778	5,093	5.13	37,139	7,239.6
H22	22,240	52,022	8,882	35,840	6,795	5.2	40,468	7,782.3
H27	25,069	57,598	9,897	37,414	8,691	5.18	43,381	8,374.7

## 都市計画区域

令和2年4月1日 現在

区分	市街化区域									計	市街化調整区域	計
	第一種低層住居専用地域	第一種中高層住居専用地域	第二種中高層住居専用地域	第一種住居地域	第二種住居地域	準住居地域	近隣商業地域	準工業地域	工業地域			
面積 (ha)	250	80	41	223	13	33	17	57	33	747	1,408	2,155
比率 (%)	11.6	3.7	1.9	10.4	0.6	1.5	0.8	2.7	1.5	34.7	65.3	100.0

## 2 長久手市行政機構図

(令和2年4月1日現在)

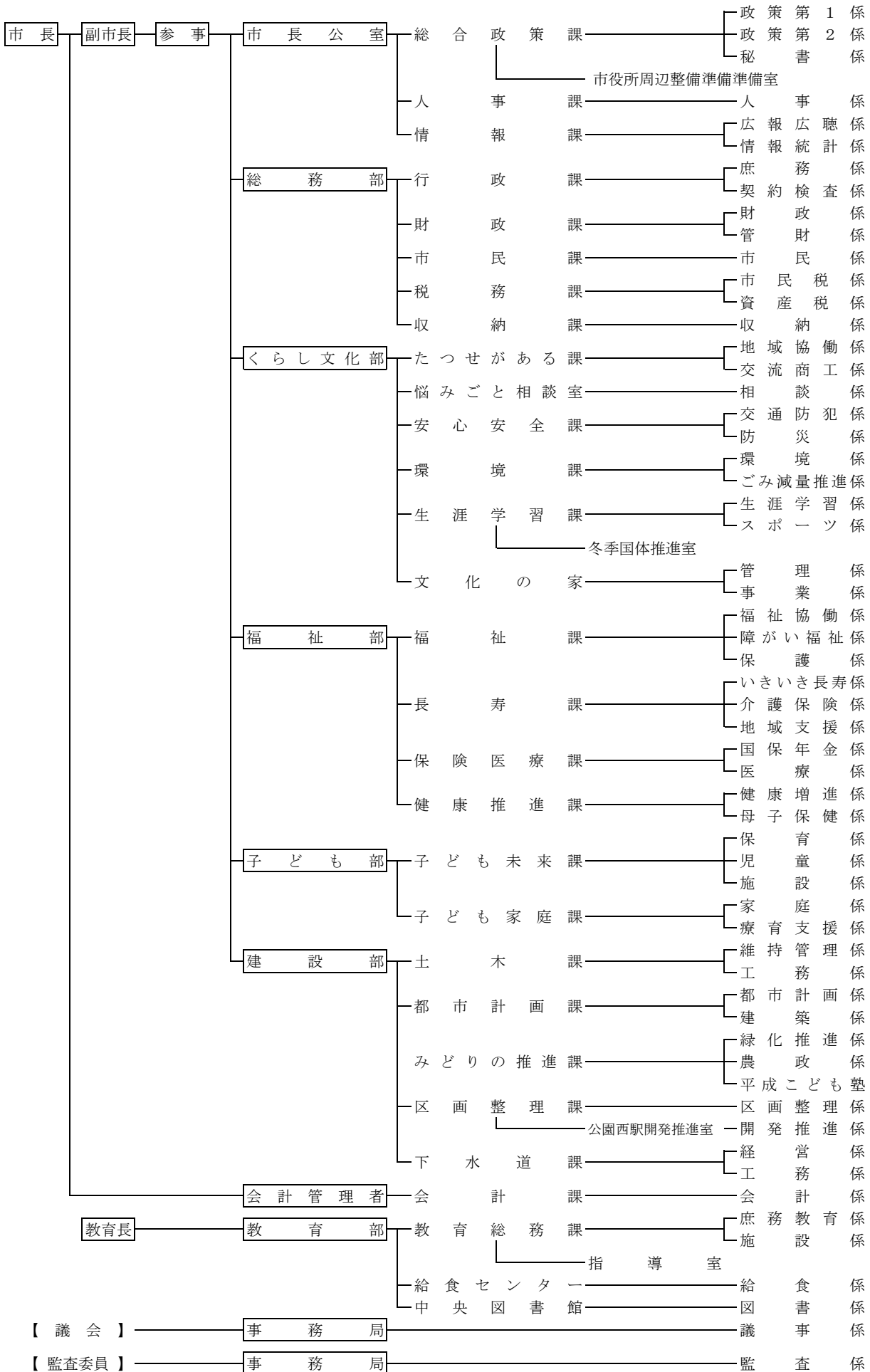

### 3 税務機構

#### (1) 税務職員数と事務分掌

令和2年4月1日現在(単位:人)

課名	係名	職名及び人員						事務分掌	
		課長	主幹	課長補佐	係長	専門員	主任		主事
税務課	市民税係				1		2	3	1. 個人市民税の課税調査及び賦課に関する事 2. 法人市民税の課税調査及び賦課に関する事 3. 軽自動車税の賦課等に関する事 4. 原動機付自転車等の標識の交付に関する事 5. 市たばこ税に関する事 6. 入湯税の賦課等に関する事 7. 市民税に係る証明に関する事 8. その他税に関する事
	資産税係	1 *1		1		1	1	3	1. 土地・家屋・償却資産に係る固定資産税及び都市計画税の課税調査及び賦課に関する事 2. 土地及び家屋に係る評価、課税台帳及び名寄帳等の整備に関する事 3. 特別土地保有税の賦課等に関する事 4. 国有資産等所在市町村交付金に関する事 5. 土地、家屋及び償却資産に係る証明及び閲覧に関する事 6. その他税に関する事
		1		1	2	1	3	6	計 14
収納課	収納係	1			1		1	4	1. 市税の収納に関する事 2. 市税の督促及び催告に関する事 3. 納税相談に関する事 4. 納税証明に関する事 5. 市税の滞納整理及び処分に関する事 6. 市税の執行停止及び不納欠損処分に関する事 7. その他税に関する事
		1			1		1	4	計 7
保険医療課	国保年金係	1		1	1		2	3	1. 国民健康保険被保険者の資格に関する事 2. 国民健康保険税の賦課に関する事 3. 国民健康保険の給付に関する事 4. 国民健康保険に係る保健事業に関する事 5. 国民健康保険運営協議会に関する事 6. 国民健康保険特別会計に関する事 7. その他国民健康保険に関する事。(収納に関する事を除く。)
		1		1	1		2	3	計 8
合計		3		2	4	1	6	13	合計 29

\*1 次長が兼務

\*2 再任用を含む

#### (2) 人口、世帯あたりの税務職員数

令和2年4月1日現在(単位:人)

区 分	年 度				
	H28	H29	H30	R元	R2
市 職 員 数 (人)	447	469	412	423	432
税 務 職 員 数 (人)	27	30	27	27	29
市職員数に対する比率 (%)	6.0	6.4	6.6	6.4	6.7
税務職員1人あたり人口 (人)	2,057	1,881	2,125	2,164	2,049
税務職員1人あたり世帯数 (人)	828	762	846	881	838

## 4 人口・世帯の年度別調

区分		年	H23	H24	H25	H26
人口	男(人)		24,674	25,081	25,722	26,364
	女(人)		24,608	25,134	25,760	26,397
	総数(人) A		49,282	50,492	51,482	52,761
	対前年比		101.0%	102.5%	102.0%	102.5%
世帯数	総数(人) B		19,748	20,057	20,513	21,138
	対前年比		100.9%	101.6%	102.3%	103.0%
一世帯あたりの人数 (A÷B)			2.50	2.52	2.51	2.50
人口密度(人/km <sup>2</sup> )			2,287	2,343	2,389	2,448
平均年齢(歳)			38.5	38.8	38.8	38.9
高齢化率			13.7%	13.9%	14.5%	14.7%

注： 人口・世帯数は、各年1月1日現在のもの

## 5 一般会計決算額の年度別調

区分		年度	H23	H24	H25	H26
一般会計	歳入(千円) (C)		15,340,311	17,118,180	19,648,565	17,077,985
	歳出(千円)		14,688,920	16,473,581	18,683,412	15,969,186
市税	総額(千円) (D)		8,952,434	9,426,688	9,743,357	10,253,966
	対前年比		102.5%	105.3%	103.4%	105.2%
歳入に占める市税割合(D÷C)			58.4%	55.1%	49.6%	60.0%
市民一人あたり市税額 (D÷A)			177,304円	183,106円	184,670円	188,326円
一世帯あたり市税額 (D÷B)			446,350円	459,547円	460,940円	468,688円
財政力	基準財政需要額(千円)		6,591,562	7,047,617	7,356,441	7,427,823
	基準財政収入額(千円)		6,838,878	7,124,862	7,394,195	7,784,161
	財政力指数		1.04	1.01	1.01	1.05

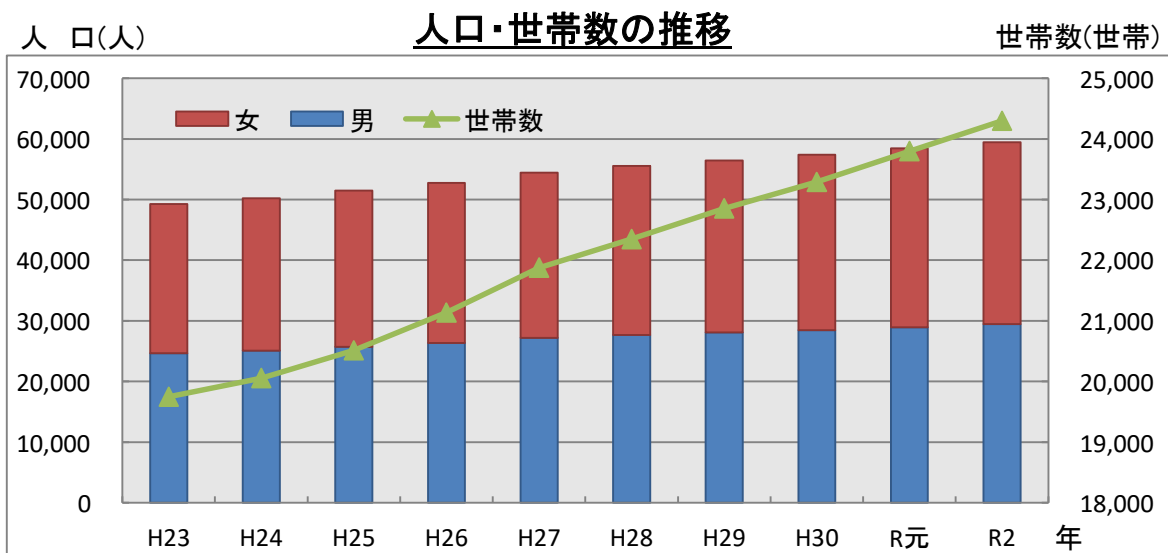

H27	H28	H29	H30	R元	R2
27,185	27,691	28,102	28,486	28,956	29,480
27,263	27,850	28,322	28,884	29,469	29,950
54,448	55,541	56,424	57,370	58,425	59,430
103.2%	102.0%	101.6%	101.7%	101.8%	101.7%
21,878	22,349	22,854	23,292	23,799	24,298
103.5%	102.2%	102.3%	101.9%	102.2%	102.1%
2.49	2.49	2.47	2.46	2.45	2.45
2,527	2,577	2,618	2,662	2,711	2,758
38.9	39.1	39.3	39.6	39.7	40.0
15.4%	15.8%	15.9%	16.2%	16.3%	16.4%

H27	H28	H29	H30	R元
19,912,098	19,295,960	18,577,644	19,106,914	21,013,210
19,079,956	18,422,528	18,075,775	18,455,536	20,334,571
10,451,631	10,425,407	10,801,311	11,437,056	11,564,705
101.9%	99.7%	103.6%	105.9%	101.1%
52.5%	54.0%	58.1%	59.9%	55.0%
188,179円	184,769円	188,275円	195,756円	197,941円
467,655円	456,174円	463,735円	480,569円	485,932円
7,830,767	7,973,216	8,097,506	8,333,625	8,430,343
8,223,354	8,522,574	8,742,688	9,009,193	9,290,589
1.05	1.07	1.08	1.08	1.10

市民一人、一世帯あたり税額

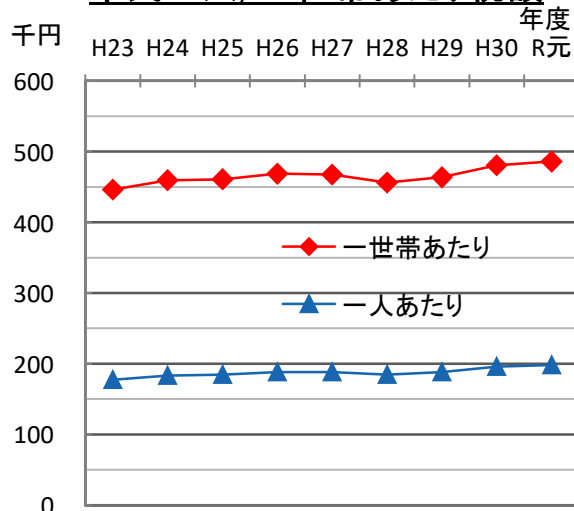

一般会計決算額に占める市税割合

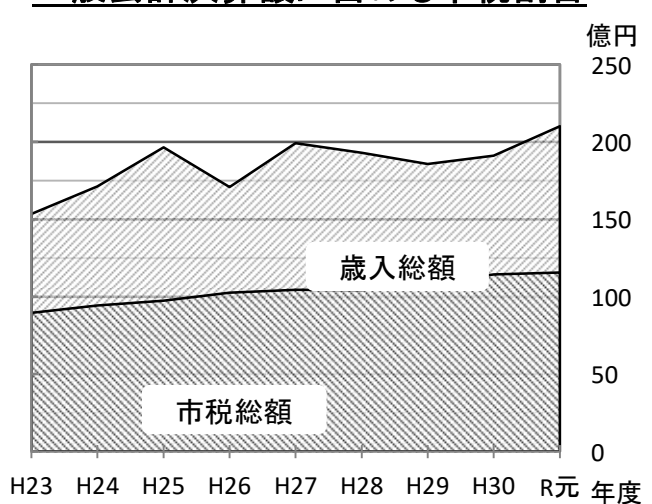

## 6 財政と市税総括

### (1) 令和元年度一般会計決算額

(単位：千円、%)

歳 入			歳 出		
款	決算額	構成比	款	決算額	構成比
1 市 税	11,564,705	55.0	1 議 会 費	187,635	0.9
市 民 税	5,479,116	26.1	2 総 務 費	3,032,580	14.9
固 定 資 産 税	4,902,437	23.3	(うち 徴 税 費)	(256,448)	(1.3)
軽 自 動 車 税	76,239	0.4	3 民 生 費	8,405,232	41.3
市 た ば こ 税	291,745	1.4	4 衛 生 費	1,313,272	6.5
特 別 土 地 保 有 税	0	0.0	5 農 林 水 産 業 費	198,362	1.0
都 市 計 画 税	815,168	3.9	6 商 工 費	237,458	1.2
入 湯 税	0	0.0	7 土 木 費	2,183,666	10.7
2 地 方 譲 与 税	125,309	0.6	8 消 防 費	716,517	3.5
3 利 子 割 交 付 金	10,910	0.1	9 教 育 費	3,607,907	17.7
4 配 当 割 交 付 金	75,873	0.4	10 災 害 復 旧 費	0	0.0
5 株 式 等 譲 渡 所 得 割 交 付 金	39,193	0.2	11 公 債 費	451,942	2.2
6 地 方 消 費 税 交 付 金	1,020,569	4.9	12 予 備 費	0	0.0
7 自 動 車 取 得 税 交 付 金	37,012	0.2			
8 環 境 性 能 割 交 付 金	11,415	0.1			
8 地 方 特 例 交 付 金	358,742	1.7			
9 地 方 交 付 税	24,997	0.1			
10 交 通 安 全 対 策 特 別 交 付 金	9,026	0.0			
11 分 担 金 及 び 負 担 金	306,766	1.5			
12 使 用 料 及 び 手 数 料	161,781	0.8			
13 国 庫 支 出 金	2,420,494	11.5			
14 県 支 出 金	1,247,807	5.9			
15 財 産 収 入	7,798	0.0			
16 寄 附 金	12,700	0.1			
17 繰 入 金	930,279	4.4			
18 繰 越 金	651,379	3.1			
19 諸 収 入	738,555	3.5			
20 市 債	1,257,900	6.0			
歳入合計	21,013,210	100.0	歳出合計	20,334,571	100.0



## (2) 令和2年度一般会計予算額

(単位：千円、%)

歳 入			歳 出		
款	予算額	構成比	款	予算額	構成比
1 市 税	11,629,300	56.9	1 議 会 費	197,582	1.0
市 民 税	5,555,498	27.2	2 総 務 費	2,680,237	13.1
固 定 資 産 税	4,889,284	23.9	(うち 徴 税 費)	(307,688)	(1.5)
軽 自 動 車 税	81,198	0.4	3 民 生 費	8,904,748	43.6
市 た ば こ 税	283,715	1.4	4 衛 生 費	1,498,545	7.3
特 別 土 地 保 有 税	0	0.0	5 農 林 水 産 業 費	422,905	2.1
都 市 計 画 税	819,605	4.0	6 商 工 費	117,997	0.6
入 湯 税	0	0.0	7 土 木 費	2,119,237	10.4
2 地 方 譲 与 税	128,936	0.6	8 消 防 費	703,400	3.4
3 利 子 割 交 付 金	9,000	0.0	9 教 育 費	3,183,739	15.6
4 配 当 割 交 付 金	68,000	0.3	10 災 害 復 旧 費	2,618	0.0
5 株 式 等 譲 渡 所 得 割 交 付 金	41,000	0.2	11 公 債 費	578,992	2.8
6 法 人 事 業 税 交 付 金	33,000	0.2	12 予 備 費	30,000	0.1
7 地 方 消 費 税 交 付 金	1,270,000	6.2			
8 環 境 性 能 割 交 付 金	38,000	0.2			
9 地 方 特 例 交 付 金	84,000	0.4			
10 地 方 交 付 税	25,000	0.1			
11 交 通 安 全 対 策 特 別 交 付 金	10,000	0.0			
12 分 担 金 及 び 負 担 金	166,607	0.8			
13 使 用 料 及 び 手 数 料	173,774	0.9			
14 国 庫 支 出 金	2,425,584	11.9			
15 県 支 出 金	1,389,487	6.8			
16 財 産 収 入	10,130	0.0			
17 寄 附 金	5,002	0.0			
18 繰 入 金	925,179	4.5			
19 繰 越 金	100,000	0.5			
20 諸 収 入	888,901	4.3			
21 市 債	1,019,100	5.0			
歳入合計	20,440,000	100.0	歳出合計	20,440,000	100.0

### (3) 令和元年度市税歳入決算額

令和元年度における市税全体の決算額は、11,564,705千円となり、平成26年度以降市税収入が100億円を超えている。

一般会計総額の21,013,210千円に占める市税割合は55.0%と、前年度の59.9%を下回った。

前年度比較では、127,649千円(1.1%)の増額となった。

市民税が歳入のほぼ半分を占めており、基幹税目である市民税と固定資産税の二税で、歳入の約9割を占めている状況が近年続いている。

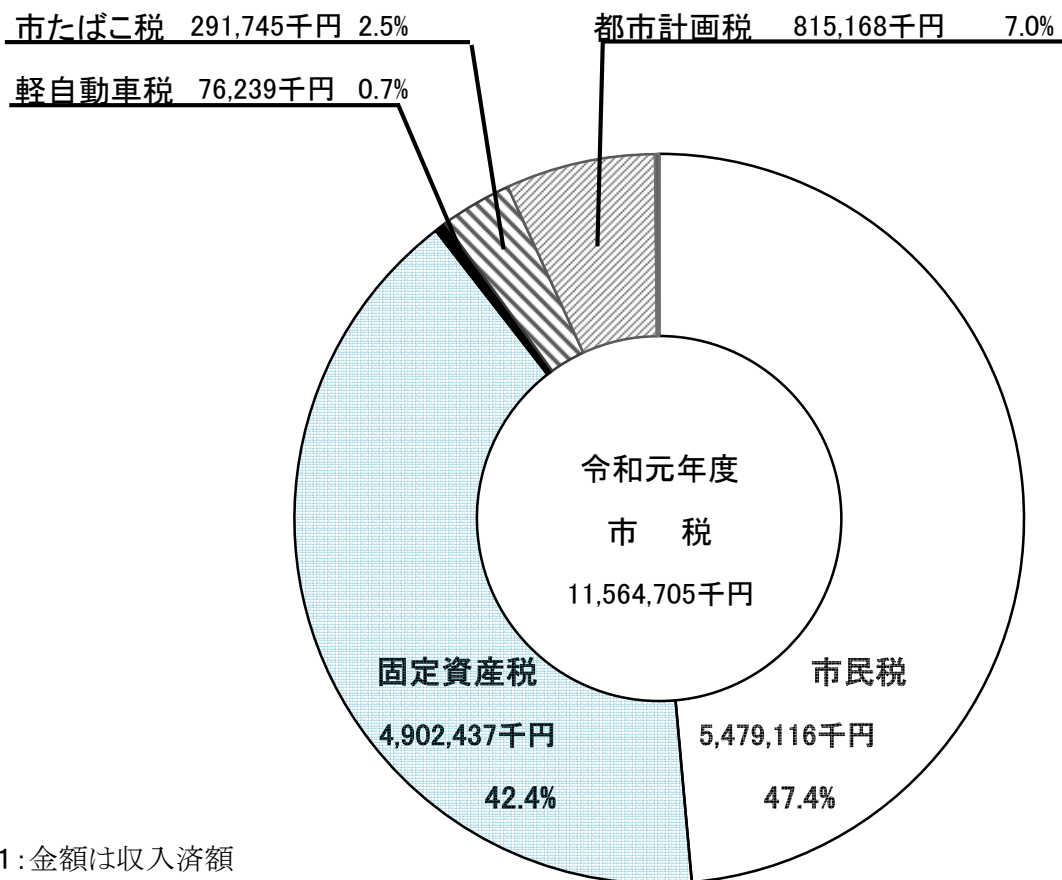
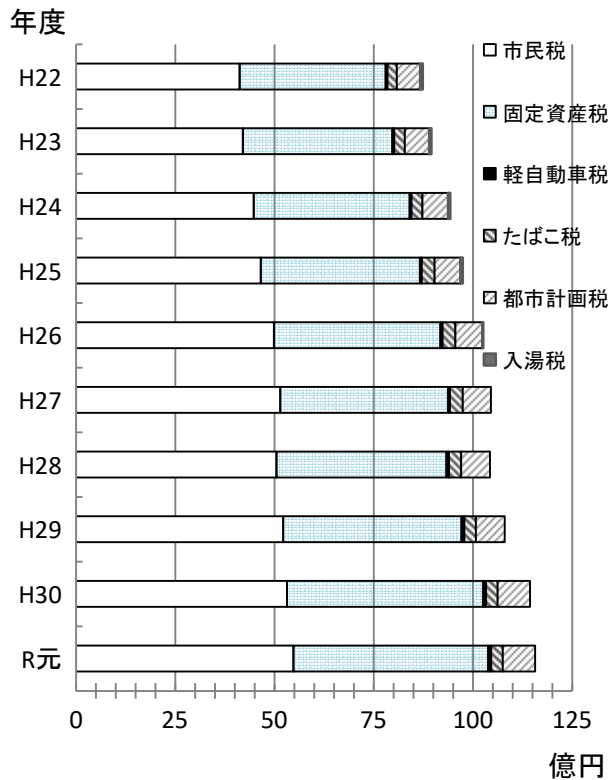

注1:金額は収入済額

注2:滞納繰越分を含む

#### (4) 令和2年度市税歳入予算額

令和2年度における市税全体の予算額は、11,629,300千円となり、平成27年度予算以降連続で100億円を超える額を見込んだ。

一般会計歳入総額204億4千万円に占める割合は、56.9%となっている。

前年度予算額と比較すると、市税全体では70,861千円、0.6%の増額を見込んだが、固定資産税・都市計画税は減額を見込んでいる。

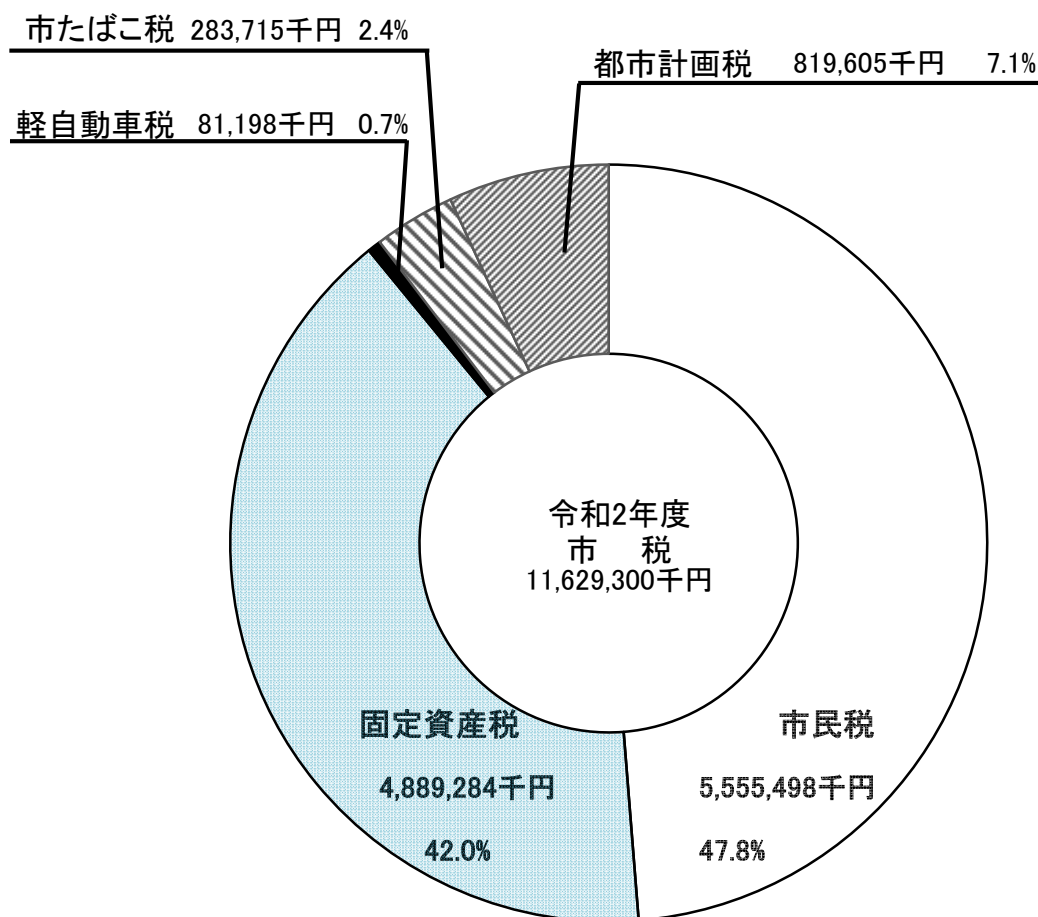

注1:金額は予算額

注2:滞納繰越分を含む

## (5) 税目別歳入決算額

科目	H27	構成比	対前年度	H28	構成比	対前年度
市民税	5,144,706,732	49.22%	3.28%	5,047,394,028	48.41%	-1.89%
個人	4,544,893,432		4.20%	4,542,707,128		-0.05%
特別徴収	3,303,745,669		6.05%	3,460,187,311		4.74%
普通徴収	1,159,762,920		-0.57%	1,000,567,124		-13.73%
退職分	31,550,231		21.44%	38,740,334		22.79%
滞納繰越分	49,834,612		-7.87%	43,212,359		-13.29%
法人	599,813,300		-3.13%	504,686,900		-15.86%
現年度分	598,057,900		-3.23%	503,627,800		-15.79%
滞納繰越分	1,755,400		50.00%	1,059,100		-39.67%
固定資産税	4,223,030,244	40.41%	0.64%	4,281,832,783	41.07%	1.39%
固定資産税	4,200,664,744		0.63%	4,259,256,983		1.39%
現年度分	4,151,021,018		0.32%	4,227,402,631		1.84%
滞納繰越分	49,643,726		35.39%	31,854,352		-35.83%
国有資産等交付金	22,365,500		1.57%	22,575,800		0.94%
国有資産	122,600		0.00%	123,000		0.33%
県有資産	22,242,900		1.58%	22,452,800		0.94%
軽自動車税	54,693,800	0.52%	3.59%	65,283,700	0.63%	19.36%
軽自動車税	54,693,800		3.59%	65,283,700		19.36%
現年度分	53,883,100		3.46%	64,573,100		19.84%
滞納繰越分	810,700		13.38%	710,600		-12.35%
環境性能割						
※1 現年度分						
滞納繰越分						
市たばこ税	320,296,304	3.06%	-1.44%	309,817,523	2.97%	-3.27%
特別土地保有税	0	—	—	0	—	—
都市計画税	708,904,294	6.78%	4.30%	721,078,656	6.92%	1.72%
現年度分	700,525,900		4.00%	715,685,169		2.16%
滞納繰越分	8,378,394		37.72%	5,393,487		-35.63%
合計	10,451,631,374	100.00%	1.93%	10,425,406,690	100.00%	-0.25%

### 税目別 決算額 の推移

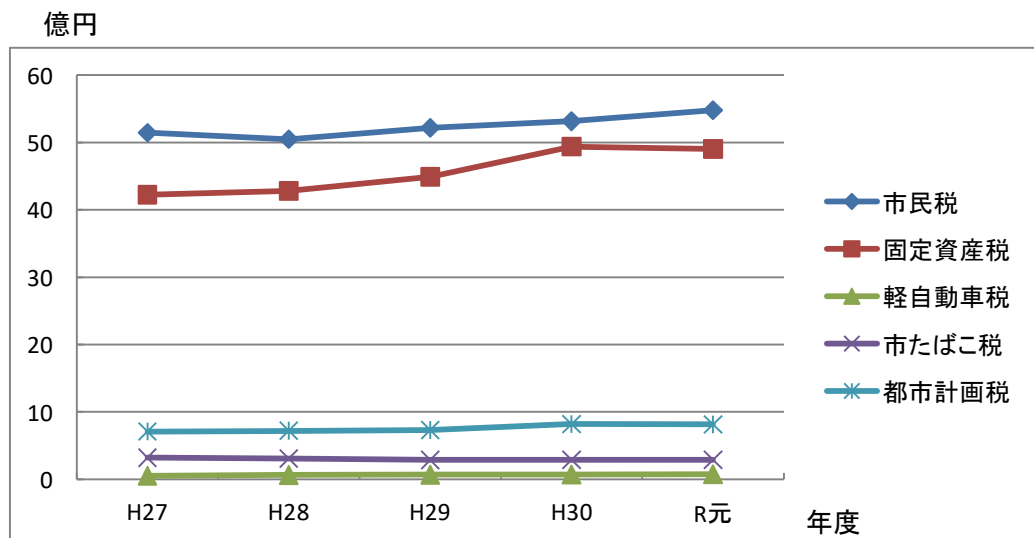

(単位:円)

H29	構成比	対前年度	H30	構成比	対前年度	R元	構成比	対前年度
5,217,912,323	48.31%	3.38%	5,315,826,824	46.48%	1.88%	5,479,115,522	47.38%	3.07%
4,709,111,751		3.66%	4,756,820,424		1.01%	4,903,378,046		3.08%
3,577,461,394		3.39%	3,630,576,688		1.48%	3,765,759,680		3.72%
1,045,637,076		4.50%	1,053,185,682		0.72%	1,068,715,762		1.47%
43,355,287		11.91%	32,723,517		-24.52%	37,356,197		14.16%
42,657,994		-1.28%	40,334,537		-5.45%	31,546,407		-21.79%
508,800,572		0.82%	559,006,400		9.87%	575,737,476		2.99%
506,565,000		0.58%	556,723,100		9.90%	574,990,000		3.28%
2,235,572		111.08%	2,283,300		2.13%	747,476		-67.26%
4,492,589,048	41.59%	4.92%	4,939,487,517	43.19%	9.95%	4,902,436,879	42.39%	-0.75%
4,469,701,248		4.94%	4,916,641,317		10.00%	4,879,109,579		-0.76%
4,443,543,841		5.11%	4,899,084,982		10.25%	4,862,404,746		-0.75%
26,157,407		-17.88%	17,556,335		-32.88%	16,704,833		-4.85%
22,887,800		1.38%	22,846,200		-0.18%	23,327,300		2.11%
127,700		3.82%	128,600		0.70%	134,700		4.74%
22,760,100		1.37%	22,717,600		-0.19%	23,192,600		2.09%
69,666,978	0.64%	6.71%	71,747,751	0.63%	2.99%	76,239,414	0.66%	6.26%
69,666,978		6.71%	71,747,751		2.99%	75,147,514		4.74%
68,501,554		6.08%	70,877,900		3.47%	74,359,815		4.91%
1,165,424		64.01%	869,851		-25.36%	787,699		-9.44%
						1,091,900		
						1,091,900		
						0		
289,051,325	2.68%	-6.70%	291,016,267	2.54%	0.68%	291,744,488	2.52%	0.25%
0	—	—	0	—	—	0	—	—
732,090,968	6.78%	1.53%	818,977,576	7.16%	11.87%	815,168,422	7.05%	-0.47%
727,808,008		1.69%	816,052,886		12.12%	812,376,484		-0.45%
4,282,960		-20.59%	2,924,690		-31.71%	2,791,938		-4.54%
10,801,310,642	100.00%	3.61%	11,437,055,935	100.00%	5.89%	11,564,704,725	100.00%	1.12%

※1 環境性能割…令和元年10月1日から

**(6) 市税税率一覧表(令和2年4月1日現在)**

市民税	個人	所得割: 6%、均等割: 3,500円 (H26~R5年度は、均等割に500円が加算)
	法人	法人税割: 6.0%、均等割税率: 18ページに掲載
固定資産税	1.4%	
軽自動車税	31ページに掲載	
市たばこ税	1,000本につき 5,692円、旧3級品は 5,692円	
特別土地保有税	保有分: 1.4%、取得分: 3.0% (H15年度以降、新たな課税は停止)	
都市計画税	0.25%	

## (7) 財政力、財政構造の状況(普通会計)

### 令和元年度決算における財政指標

地方交付税	
基準財政需要額(千円)	8,430,343
基準財政収入額(千円)	9,290,589
交付基準額(千円)	△ 860,246
財政力指数(単年度)	1.10
普通交付税(千円)	0
特別交付税(千円)	24,997
震災復興特別交付税(千円)	0
標準税収入額(千円)	12,125,363
標準財政規模(千円)	12,125,363
地方財政状況調査	
実質収支比率(%)	3.1
経常収支比率(%) 注1	89.2(89.2)
積立金現在高(千円)	4,913,658
地方債現在高(千円)	10,756,036
債務負担現在高(千円)	925,881
財政健全化判断比率 注2	
実質赤字比率	—
連結実質赤字比率	—
実質公債費比率(%)	△ 1.7
将来負担比率	—

注1:経常収支比率の( )内は、減税補てん債特例分及び臨時財政対策債を経常一般財源等から除いた比率。

注2:実質赤字比率、連結実質赤字比率及び将来負担比率において、0以下は—となる。

## 7 個人市民税

### (1) 納税義務者数

区分		年度				
		H28	H29	H30	R元	R2
納税義務者数 (人)	普通徴収	8,398	8,123	8,353	8,291	8,430
	特別徴収	18,537	19,260	19,973	20,679	21,296
	年金特徴	3,408	3,468	3,597	3,698	3,752
	実人数	28,286	28,868	29,787	30,428	31,280

注1: 市町村税課税状況等の調「第3表」より

### (2) 課税状況

区分		年度				
		H28	H29	H30	R元	R2
調定額 (千円)	均等割額	99,001	101,039	104,256	106,500	109,480
	所得割額	4,409,293	4,530,873	4,602,661	4,756,245	4,952,770
	計	4,508,294	4,631,912	4,706,917	4,862,745	5,062,250
対前年度比(%)		99.4	102.7	101.6	103.3	104.1

注1: 市町村税課税状況等の調「第2表」より

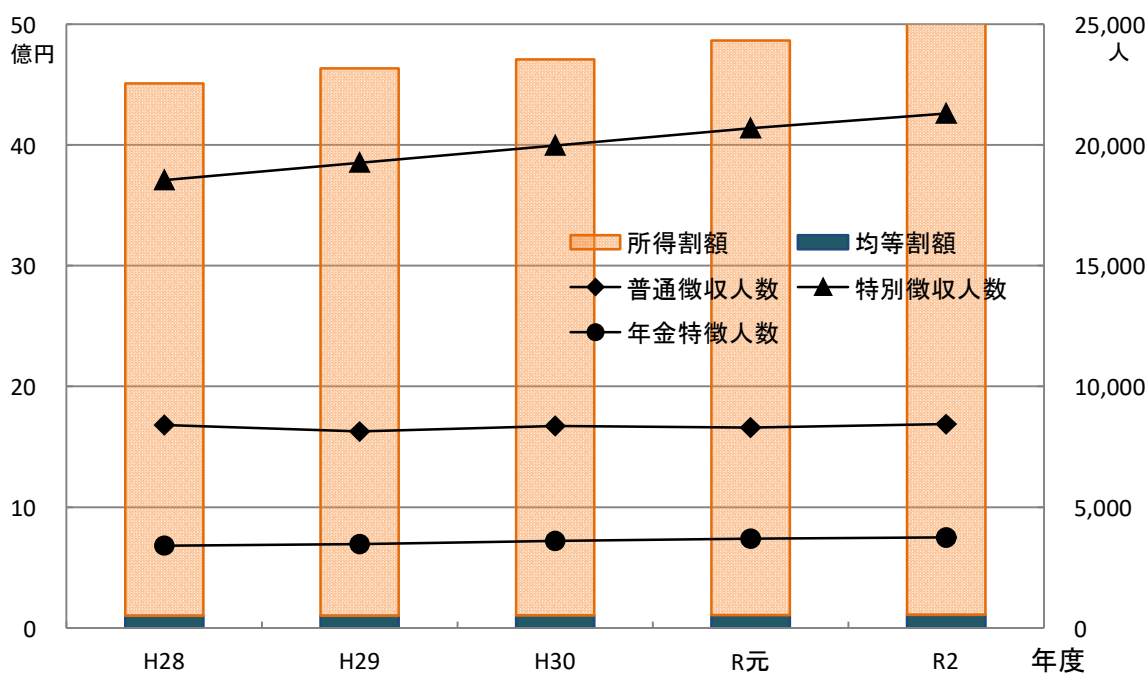

### (3) 納税義務者等に関する調

年度	区分 所得者区分	均等割のみを納める者		均等割と所得割を納める者		
		納税義務者 (A)	均等割額 (B)	納税義務者 (C)	均等割額 (D)	所得割額 (E)
H28	給与所得者	1,219	4,266	22,098	77,343	3,734,334
	営業所得者	117	409	863	3,021	185,720
	農業所得者	2	7	3	11	286
	その他の所得者	586	2,051	3,370	11,795	488,953
	家屋敷等のみ	28	98	—	—	—
	合計	1,952	6,831	26,334	92,170	4,409,293
H29	給与所得者	1,274	4,459	22,588	79,058	3,849,080
	営業所得者	128	448	850	2,975	177,986
	農業所得者	0	0	7	25	1,006
	その他の所得者	580	2,030	3,441	12,044	502,801
	家屋敷等のみ	0	0	—	—	—
	合計	1,982	6,937	26,886	94,102	4,530,873
H30	給与所得者	1,362	4,767	23,270	81,445	3,900,041
	営業所得者	104	364	898	3,143	191,157
	農業所得者	1	4	5	18	682
	その他の所得者	630	2,205	3,468	12,138	510,781
	家屋敷等のみ	49	172	—	—	—
	合計	2,146	7,512	27,641	96,744	4,602,661
R元	給与所得者	1,313	4,596	23,968	83,888	4,068,602
	営業所得者	108	378	851	2,979	172,203
	農業所得者	0	0	2	7	83
	その他の所得者	671	2,349	3,515	12,303	515,357
	家屋敷等のみ	0	0	—	—	—
	合計	2,092	7,323	28,336	99,177	4,756,245
R2	給与所得者	1,366	4,781	24,619	86,166	4,202,574
	営業所得者	129	452	912	3,192	194,146
	農業所得者	0	0	2	7	59
	その他の所得者	692	2,422	3,528	12,348	555,991
	家屋敷等のみ	32	112	—	—	—
	合計	2,219	7,767	29,061	101,713	4,952,770

注1: 市町村税課税状況等の調「第2表」より



(単位:納税義務者欄は人、均等割額及び所得割額は千円)

合計					納税義務者 前年度比	構成比
均等割を納める者		所得割を納める者		納税義務者 実人数		
納税義務者 (A)+(C)	均等割額 (B)+(D)	納税義務者 (C)	所得割額 (E)			(%)
23,317	81,609	22,098	3,734,334	23,317	103.2	82.4
980	3,430	863	185,720	980	104.8	3.5
5	18	3	286	5	100.0	0.0
3,956	13,846	3,370	488,953	3,956	101.1	14.0
28	98	—	—	28	—	0.1
28,286	99,001	26,334	4,409,293	28,286	102.9	100.0
23,862	83,517	22,588	3,849,080	23,862	102.3	82.7
978	3,423	850	177,986	978	99.8	3.4
7	25	7	1,006	7	140.0	0.0
4,021	14,074	3,441	502,801	4,021	101.6	13.9
0	0	—	—	0	—	0.0
28,868	101,039	26,886	4,530,873	28,868	102.1	100.0
24,632	86,212	23,270	3,900,041	24,632	103.2	82.7
1,002	3,507	898	191,157	1,002	102.5	3.4
6	22	5	682	6	85.7	0.0
4,098	14,343	3,468	510,781	4,098	101.9	13.8
49	172	—	—	49	—	0.0
29,787	104,256	27,641	4,602,661	29,787	103.2	100.0
25,281	88,484	23,968	4,068,602	25,281	102.6	83.1
959	3,357	851	172,203	959	95.7	3.2
2	7	2	83	2	33.3	0.0
4,186	14,652	3,515	515,357	4,186	102.1	13.8
0	0	—	—	0	—	0.0
30,428	106,500	28,336	4,756,245	30,428	102.2	100.0
25,985	90,947	24,619	4,202,574	25,985	102.8	83.1
1,041	3,644	912	194,146	1,041	108.6	3.3
2	7	2	59	2	100.0	0.0
4,220	14,770	3,528	555,991	4,220	100.8	13.5
32	112	—	—	32	—	0.0
31,280	109,480	29,061	4,952,770	31,280	102.8	100.0

#### (4) 段階別課税状況(令和2年度)

区分 課税標準額の段階	給与所得者		営業所得者		農業所得者	
	納税義務者	所得割額	納税義務者	所得割額	納税義務者	所得割額
10万円以下の金額	740	1,173	39	54	0	0
10万円を超え100万円以下	4,909	156,170	243	6,417	2	59
100万円を超え200万円以下	5,931	492,492	203	16,898	0	0
200万円を超え300万円以下	4,632	621,774	129	17,829	0	0
300万円を超え400万円以下	2,918	566,469	85	16,779	0	0
400万円を超え550万円以下	2,462	647,508	76	20,573	0	0
550万円を超え700万円以下	1,076	374,224	29	10,301	0	0
700万円を超え1000万円以下	944	437,388	41	19,427	0	0
1000万円を超える金額	837	822,699	58	79,530	0	0
合 計	24,449	4,119,897	903	187,808	2	59

注1: 市町村税課税状況等の調「第5表から第7表、第9表、第11表及び第12表」より

#### 参考1 給与所得者の収入状況

単位: 人、千円

#### 構成割合

区分 給与収入金額の段階	給与所得者数	収入金額	平均収入金額
100万円以下の金額	728	303,536	417
100万円を超え110万円以下	628	651,724	1,038
110万円を超え120万円以下	420	487,817	1,161
120万円を超え130万円以下	435	544,842	1,253
130万円を超え140万円以下	237	320,098	1,351
140万円を超え150万円以下	197	285,419	1,449
150万円を超え200万円以下	1,349	2,382,078	1,766
200万円を超え300万円以下	3,429	8,615,202	2,512
300万円を超え500万円以下	6,687	26,668,130	3,988
500万円を超え700万円以下	4,955	29,355,290	5,924
700万円を超え1,000万円以下	4,163	34,366,410	8,255
1,000万円を超え2,000万円以下	2,404	30,653,805	12,751
2000万円を超える金額	307	9,996,265	32,561
合 計	25,939	144,630,616	5,576

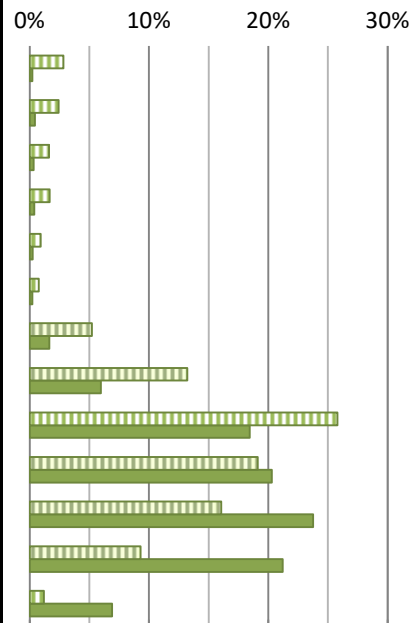

注: 市町村税課税状況等の調「第14表」より

(単位:納税義務者は人、所得割額は千円)

その他の所得者		分離課税		合計	
納税義務者	所得割額	納税義務者	所得割額	納税義務者	所得割額
168	312	72	81,208	1,019	82,747
1,690	47,099	70	22,902	6,914	232,647
759	60,183	55	12,551	6,948	582,124
236	33,030	42	11,824	5,039	684,457
109	22,066	29	8,074	3,141	613,388
101	27,682	43	22,058	2,682	717,821
70	24,651	26	16,341	1,201	425,517
54	25,805	25	16,435	1,064	499,055
99	100,502	59	112,276	1,053	1,115,007
3,286	341,330	421	303,669	29,061	4,952,763

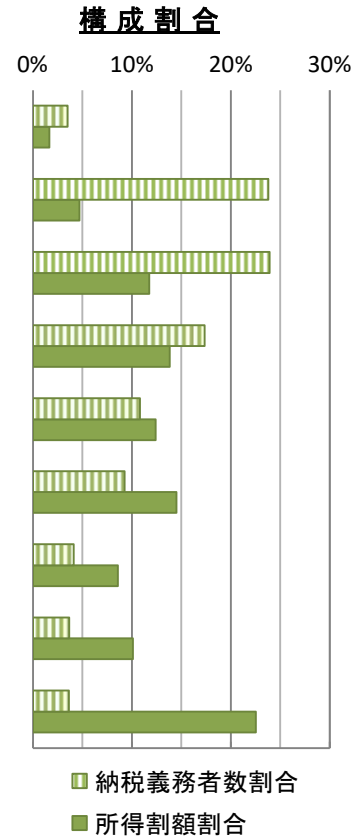

**参考2 公的年金等受給者の収入状況(65歳以上)**

単位:人、千円

年金収入金額の段階	区分	公的年金 所得者数	年金額	平均 年金額
120万円以下の金額		859	636,337	741
120万円を超え160万円以下		242	338,952	1,401
160万円を超え200万円以下		414	750,526	1,813
200万円を超え250万円以下		962	2,198,506	2,285
250万円を超え300万円以下		926	2,526,754	2,729
300万円を超え500万円以下		718	2,594,601	3,614
500万円を超える金額		84	479,055	5,703
合計		4,205	9,524,731	2,265

注:市町村税課税状況等の調「第18表」より

**構成割合**

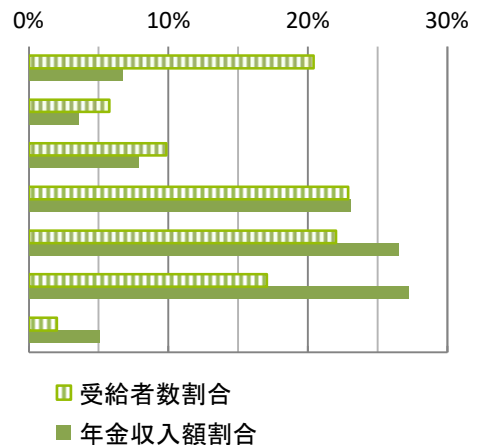

## 8 法人市民税

### (1) 課税状況

区分 \ 年度	H27	H28	H29	H30	R元
法人数	1,326	1,390	1,530	1,571	1,578
調定額(千円)	599,391	507,588	507,907	556,890	577,290
均等割額(千円)	167,025	170,301	189,509	206,079	209,673
法人税割額(千円)	432,366	337,287	318,398	350,811	367,617
調定額対前年度比(%)	94.2%	84.7%	100.1%	109.6%	103.7%

注:各年度決算数値

### (2) 均等割区別法人数

区分	年度			H27	H28	H29	H30	R元
	号数	資本金等の額	従業員数 税率 (千円)					
1号	1千万円以下	50人以下	50	891	925	982	990	996
2号	1千万円以下	50人超	120	13	11	9	10	11
3号	1千万円超	50人以下	130	194	212	239	248	249
4号	1千万円超	50人超	150	16	13	18	22	23
5号	1億円超	50人以下	160	89	94	121	129	128
6号	1億円超	50人超	400	4	6	5	5	7
7号	10億円超	50人以下	410	105	114	137	136	136
8号	10億円超	50人超	1,750	3	4	5	7	4
9号	50億円超	50人超	3,000	11	11	14	14	14
法人でない社団など				1号法人に含む			10	10
合計				1,326	1,390	1,530	1,571	1,578

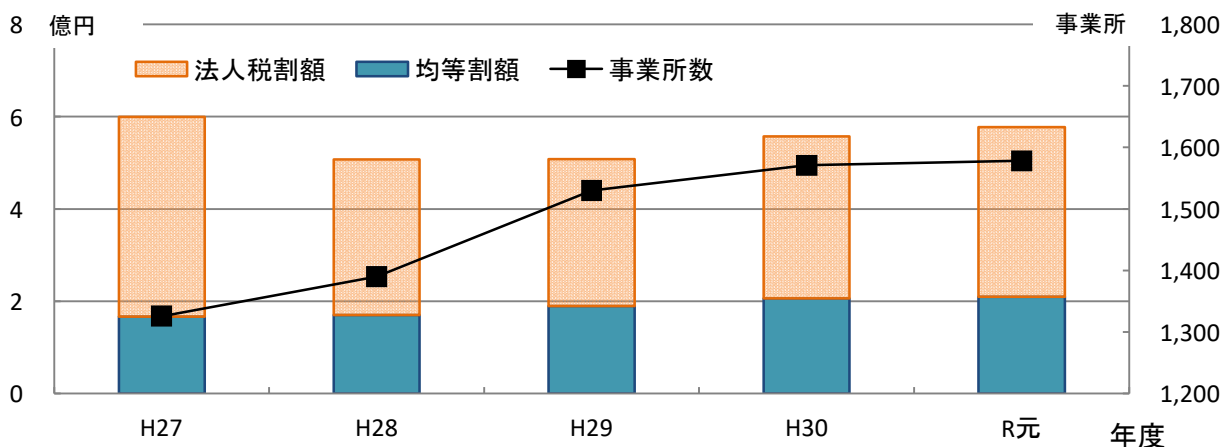

### (3) 区分別調定額(令和元年度)

金額:千円

区分	法人数	調定額	内 訳	
			法人税額	均等割額
1号	1,006	95,793	47,202	48,591
2号	11	7,293	6,043	1,250
3号	249	80,208	48,784	31,424
4号	23	28,781	25,346	3,435
5号	128	41,319	22,355	18,964
6号	7	34,336	31,216	3,120
7号	136	154,690	102,351	52,339
8号	4	22,258	16,958	5,300
9号	14	112,612	67,362	45,250
合 計	1,578	577,290	367,617	209,673

注:決算数値

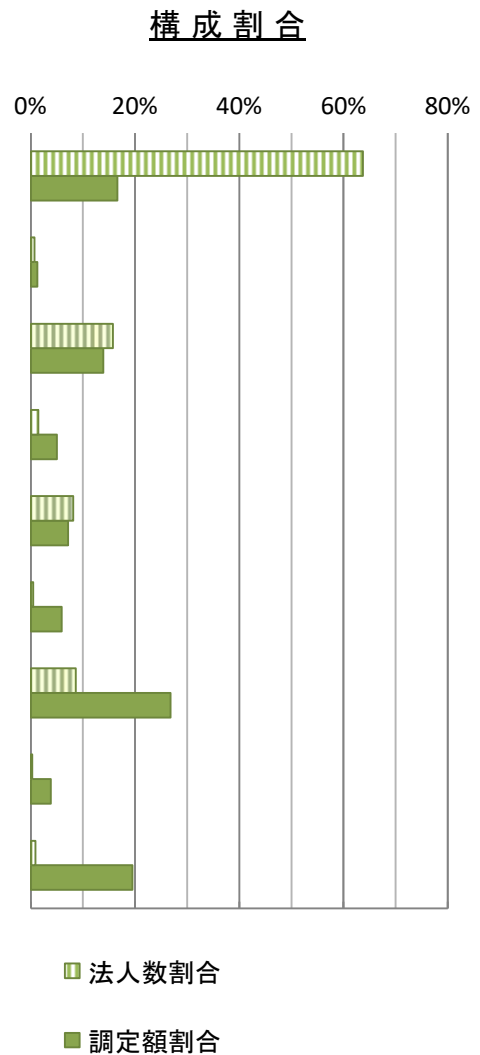

## 9 固定資産税

### (1) 調定額及び納税義務者数

(各年1月1日現在)

区分	年度	H28調定額	H29調定額	H30調定額	R元調定額	R2調定額
		納税義務者数	納税義務者数	納税義務者数	納税義務者数	納税義務者数
土地	千円	1,989,608	2,020,940	2,165,372	2,154,524	2,180,775
	人	12,666	12,777	12,942	13,129	13,333
家屋	千円	1,819,048	1,867,092	2,144,071	2,161,831	2,230,126
	人	15,423	15,632	16,010	16,360	16,718
償却資産	千円	438,558	570,199	605,232	565,668	540,970
	人	657	801	843	866	956
合計額	千円	4,247,214	4,458,231	4,914,675	4,882,023	4,951,871
実人数	人	20,548	20,849	21,187	21,512	21,837

注：調定額は各年度決算数値、R2は当初調定数値。納税義務者数は固定資産価格等の概要調書「第1表、第21表及び第69表」より

### (2) 総所有者数及び筆数又は棟数

(各年1月1日現在)

区分	年度	H28	H29	H30	R元	R2
		総所有者数 筆数又は棟数	総所有者数 筆数又は棟数	総所有者数 筆数又は棟数	総所有者数 筆数又は棟数	総所有者数 筆数又は棟数
土地	人	14,807	14,921	15,078	15,265	15,477
	筆	51,775	52,291	52,719	53,017	53,185
家屋	人	15,615	15,816	16,198	16,543	16,898
	棟	16,824	16,906	17,131	17,109	17,906

注：固定資産価格等の概要調書「第1表、第2表、第21表及び第22表」より

### 区分別 調定額と納税義務者数の推移

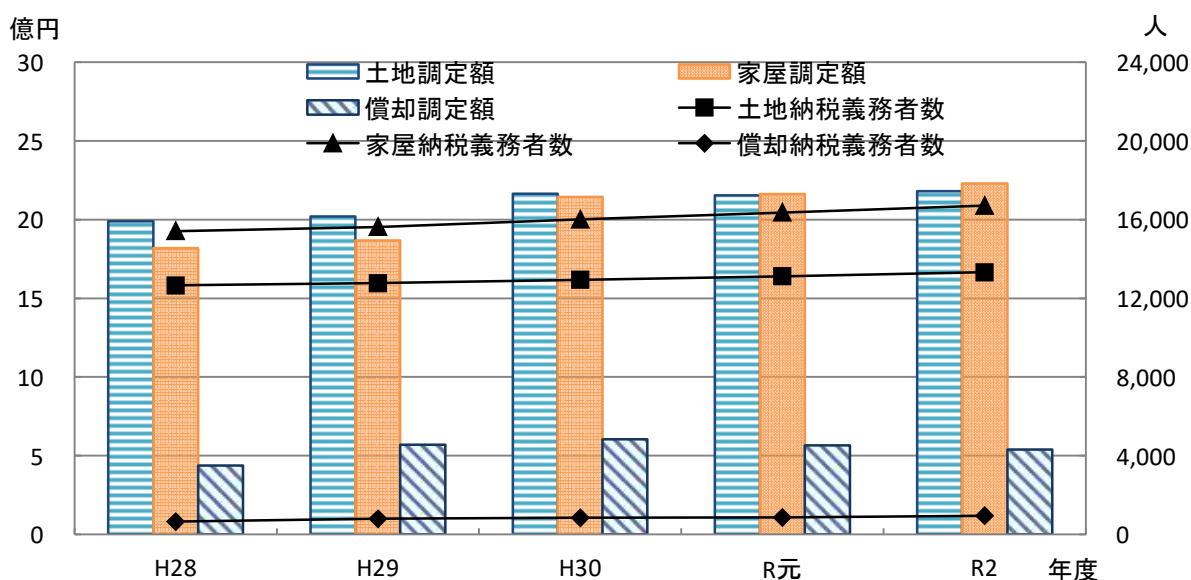

### (3) 土地の地目別概要

区分・年度 地目		地積(非課税地を除く) (㎡)				
		H28	H29	H30	R元	R2
田	一般田	1,397,242	1,388,629	1,383,625	1,378,919	1,377,292
	介在田・市街化区域田	243,668	244,453	154,128	122,312	28,498
畑	一般畑	1,378,867	1,365,984	1,363,080	1,358,780	1,357,922
	介在畑・市街化区域畑	249,361	226,362	205,870	184,598	153,868
宅地	小規模住宅用地	2,807,760	2,837,907	2,894,955	2,939,009	2,994,042
	一般住宅用地	892,073	891,187	887,865	883,184	880,016
	住宅用地以外の宅地	1,557,488	1,574,865	1,634,444	1,673,414	1,714,121
	計	5,257,321	5,303,959	5,417,264	5,495,607	5,588,179
雑種地		3,373,000	3,343,571	3,317,497	3,284,982	3,277,047
合計		11,899,459	11,872,958	11,841,464	11,825,198	11,782,806
区分・年度 地目		課税標準額(免税点以上) (千円)				
		H28	H29	H30	R元	R2
田	一般田	123,614	122,096	121,697	121,198	120,986
	介在田・市街化区域田	1,264,588	1,465,699	787,885	588,482	240,175
畑	一般畑	86,387	85,770	85,169	84,785	84,199
	介在畑・市街化区域畑	4,135,643	4,692,334	4,301,856	4,013,005	3,723,675
宅地	小規模住宅用地	34,204,638	34,623,080	36,617,098	38,200,331	38,814,097
	一般住宅用地	17,335,706	17,298,758	17,329,524	17,648,347	17,545,461
	住宅用地以外の宅地	61,540,939	61,837,642	66,570,668	68,283,793	70,777,689
	計	113,081,283	113,759,480	120,517,290	124,132,471	127,137,247
雑種地		24,545,846	24,653,578	24,999,092	24,706,943	24,553,362
合計		143,237,361	144,778,957	150,812,989	153,646,884	155,859,644

注: 固定資産価格等の概要調書「第2表総括表」より

#### 地目別 地積の構成割合(令和2年度)

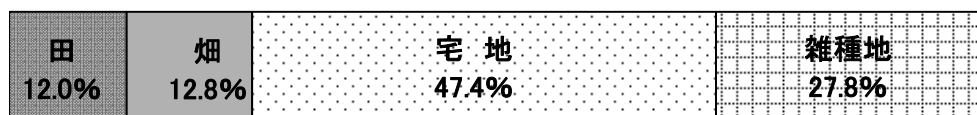

#### 地目別 課税標準額の構成割合(令和2年度)



### (3) 土地の地目別概要(続)

区分・年度 地目		決定価格(免税点以上) (千円)				
		H28	H29	H30	R元	R2
田	一般田	123,614	122,096	121,697	121,198	120,986
	介在田・市街化区域田	8,047,307	8,120,126	4,370,920	3,021,729	735,922
畑	一般畑	86,387	85,770	85,169	84,785	84,199
	介在畑・市街化区域畑	14,432,087	13,470,863	12,874,859	11,842,410	10,590,276
宅地	小規模住宅用地	205,435,173	207,768,916	225,926,682	229,231,115	232,884,617
	一般住宅用地	52,045,465	51,910,342	53,202,149	52,948,720	52,636,391
	住宅用地以外の宅地	95,972,810	96,446,025	106,367,459	109,031,936	112,729,729
	計	353,453,448	356,125,283	385,496,290	391,211,771	398,250,737
雑種地		38,920,243	39,042,065	40,312,239	39,761,057	39,498,326
合計		415,063,086	416,966,203	443,261,174	446,042,950	449,280,446
区分・年度 地目		平方メートル当たりの平均価格 (円)				
		H28	H29	H30	R元	R2
田	一般田	102	102	102	102	102
	介在田・市街化区域田	33,026	33,218	28,360	24,707	25,824
畑	一般畑	76	76	76	76	76
	介在畑・市街化区域畑	57,889	59,515	62,544	64,159	68,835
宅地	小規模住宅用地	73,184	73,228	78,058	78,013	77,800
	一般住宅用地	58,356	58,262	59,938	59,966	59,826
	住宅用地以外の宅地	61,622	61,243	65,080	65,157	65,767
	計	67,243	67,155	71,173	71,198	71,278
雑種地		11,602	11,740	12,215	12,168	12,117
合計		34,907	35,145	37,460	37,746	38,157

#### 参考 県内市町村における基準宅地路線価 (県総務部市町村課資料 単位:円/m<sup>2</sup>あたり)

順位( )内はH26	市町村名	H29.1.1現在	対H26変動率	H26.1.1現在	対H23変動率
1 (1)	名古屋市	8,820,000	77.5%	4,970,000	14.2%
2 (2)	豊橋市	346,500	0.0%	346,500	0.0%
3 (3)	豊田市	209,300	0.0%	209,300	1.0%
7 (8)	春日井市	156,800	11.4%	140,700	4.7%
11 (17)	日進市	122,500	16.7%	105,000	2.9%
12 (13)	長久手市	120,400	8.2%	111,300	0.0%
21 (21)	尾張旭市	96,600	3.8%	93,100	0.0%
23 (24)	豊明市	93,100	4.7%	88,900	-0.8%
32 (37)	東郷町	81,900	8.3%	75,600	2.9%
46 (47)	瀬戸市	63,000	0.0%	63,000	-5.3%
県内 単純平均	含む名古屋市	258,225	3.2%	190,484	-0.3%
	除く名古屋市	94,891	1.7%	94,078	-0.5%



#### (4) 家屋の構造別概要

区分		年度	H28	H29	H30	R元	R2
棟数 (棟)	木造		10,269	10,340	10,502	10,501	10,745
	非木造		6,555	6,566	6,629	6,608	7,161
	計		16,824	16,906	17,131	17,109	17,906
床面積 (㎡)	木造		1,094,693	1,115,699	1,139,744	1,158,753	1,181,575
	非木造		2,049,144	2,045,786	2,134,388	2,278,653	2,297,248
	計		3,143,837	3,161,485	3,274,132	3,437,406	3,478,823
決定価格 (千円)	木造		33,221,547	35,101,183	34,651,985	36,706,577	39,049,644
	非木造		106,755,074	107,676,727	114,100,528	126,561,319	128,961,683
	計		139,976,621	142,777,910	148,752,513	163,267,896	168,011,327
単位当 り価 格 (円)	木造		30,348	31,461	30,403	31,678	33,049
	非木造		52,097	52,633	53,458	55,542	56,137
	計		44,524	45,162	45,433	47,497	48,295

注:固定資産価格等の概要調書「第22表総括表」より

#### 木造・非木造別 棟数と決定価格の推移

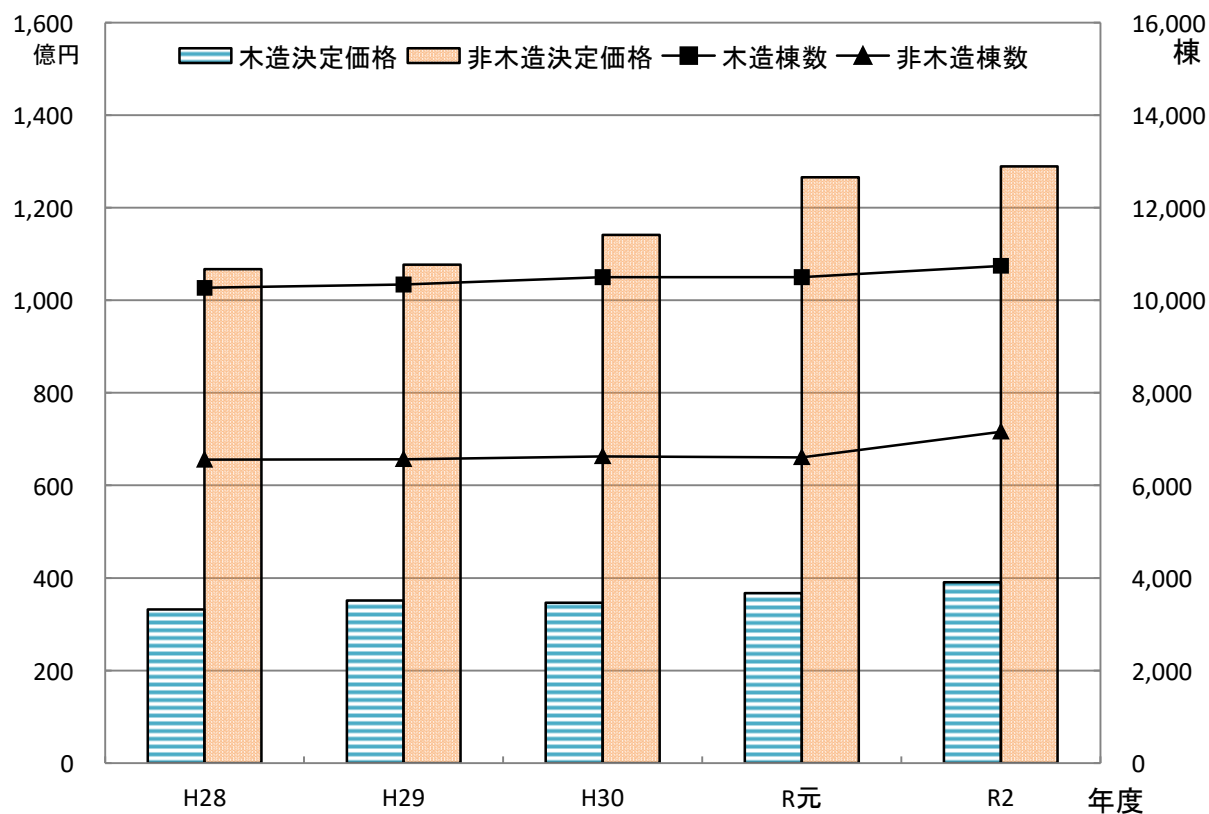

## (5) 新增築家屋と減少家屋(令和元年中)

区分		年度	H28		H29	
			木造	非木造	木造	非木造
新增築	棟数(棟)		227	95	209	67
	(うち増築分)		0	0	0	0
	床面積(m <sup>2</sup> )		28,147	19,731	28,377	15,342
	(うち増築分)		0	0	0	0
	決定価格(千円)		1,954,697	1,809,026	1,954,733	1,400,425
	(うち増築分)		0	0	0	0
減少分	棟数(棟)		104	57	129	57
	床面積(m <sup>2</sup> )		6,931	10,952	7,655	18,953
	決定価格(千円)		100,661	267,271	77,601	483,414
差引増減	棟数(棟)		123	38	80	10
	床面積(m <sup>2</sup> )		21,216	8,779	20,722	(3,611)
	決定価格(千円)		1,854,036	1,541,755	1,877,132	917,011

注: 固定資産価格等の概要調書「第31表から第34表まで」より

### 新增築家屋と減少家屋の推移

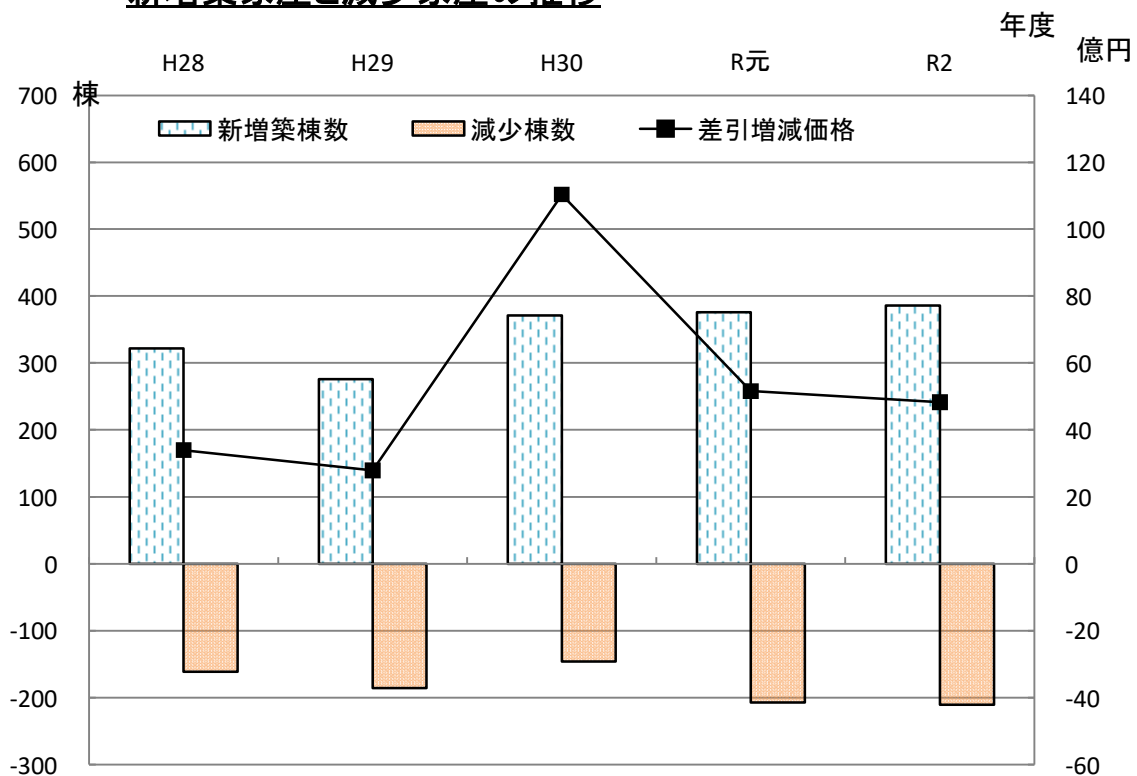

H30		R元		R2	
木造	非木造	木造	非木造	木造	非木造
263 (4)	108 0	246 (3)	130 (1)	271 (4)	115 0
31,812 (225)	98,228 0	29,744 (8,826)	32,212 (9,371)	34,043 (91)	28,151 0
2,350,332 (15,300)	9,096,094 0	2,198,029 (6,160)	3,334,938 (8,677)	2,516,671 (6,686)	2,698,231 0
93	53	149	58	144	67
7,887	9,873	10,794	8,195	11,297	8,792
136,347	273,105	144,468	225,691	174,624	213,519
170	55	97	72	127	48
23,925	88,355	18,950	24,017	22,746	19,359
2,213,985	8,822,989	2,053,561	3,109,247	2,342,047	2,484,712

**参考 新築住宅に関する調(令和元年中)**

区分	住居数 (棟又は戸)	床面積 (㎡)	決定価格 (千円)	1戸あたり床面積 (㎡)	1戸あたり価格 (千円)	
木造	専用住宅	244	2,096,686	115.83	8,593	
	併用住宅	4	47,663	163.75	11,916	
	共同住宅	13	4,152	319.38	23,636	
	小計	261	33,069	126.70	9,393	
非木造戸建	SRC造	0	0	—	—	
	RC造	1	154	154.00	12,847	
	S造	0	0	—	—	
	LGS造	78	9,889	126.78	10,720	
	小計	79	10,043	848,978	127.13	10,747
非木造共同	SRC造	0	0	—	—	
	RC造	2	4,272	548,571	2,136.00	274,286
	S造	7	4,705	394,743	672.14	56,392
	LGS造	9	3,336	288,737	370.67	32,082
	小計	18	12,313	1,232,051	684.06	68,447
合計	358	55,425	4,532,644	154.82	12,661	

注:固定資産価格等の概要調書「第43表」より

## (6) 新築住宅軽減税額等

平成28年度

注:固定資産価格等の概要調書「第37表」より

区分	総数			新たに軽減の対象となったもの			軽減期間の終了するもの		
	個数	床面積 (㎡)	軽減税額 (千円)	個数	床面積 (㎡)	軽減税額 (千円)	個数	床面積 (㎡)	軽減税額 (千円)
地方税法による区分									
法附則第15条の6第1項の規定によるもの(居住家屋の新築)	668	62,112	29,139	167	16,003	7,695	234	21,665	9,264
それ以外のもの(中高層耐火構造等)	2,061	198,191	110,055	247	24,975	14,643	274	26,064	14,016
計	2,729	260,303	139,194	414	40,978	22,338	508	47,729	23,280

平成29年度

区分	総数			新たに軽減の対象となったもの			軽減期間の終了するもの		
	個数	床面積 (㎡)	軽減税額 (千円)	個数	床面積 (㎡)	軽減税額 (千円)	個数	床面積 (㎡)	軽減税額 (千円)
地方税法による区分									
法附則第15条の6第1項の規定によるもの(居住家屋の新築)	651	58,431	28,587	215	17,982	8,711	268	24,591	12,182
それ以外のもの(中高層耐火構造等)	1,915	186,223	103,363	128	14,095	7,326	558	51,749	27,994
計	2,566	244,654	131,950	343	32,077	16,037	826	76,340	40,176

## 平成30年度

区分	総数			新たに軽減の対象となったもの			軽減期間の終了するもの		
	個数	床面積 (㎡)	軽減税額 (千円)	個数	床面積 (㎡)	軽減税額 (千円)	個数	床面積 (㎡)	軽減税額 (千円)
地方税法による区分									
法附則第15条の6第1項の規定によるもの(居住家屋の新築)	645	55,380	27,053	237	21,585	11,415	166	15,858	7,078
それ以外のもの(中高層耐火構造等)	1,832	180,133	98,269	471	45,659	28,301	389	38,072	18,985
計	2,477	235,513	125,322	708	67,244	39,716	555	53,930	26,063

## 令和元年度

区分	総数			新たに軽減の対象となったもの			軽減期間の終了するもの		
	個数	床面積 (㎡)	軽減税額 (千円)	個数	床面積 (㎡)	軽減税額 (千円)	個数	床面積 (㎡)	軽減税額 (千円)
地方税法による区分									
法附則第15条の6第1項の規定によるもの(居住家屋の新築)	719	60,130	30,860	227	20,608	10,885	216	17,937	8,559
それ以外のもの(中高層耐火構造等)	1,701	167,104	94,876	261	25,044	15,592	603	58,284	30,294
計	2,420	227,234	125,736	488	45,652	26,477	819	76,221	38,853

## 令和2年度

区分	総数			新たに軽減の対象となったもの			軽減期間の終了するもの		
	個数	床面積 (㎡)	軽減税額 (千円)	個数	床面積 (㎡)	軽減税額 (千円)	個数	床面積 (㎡)	軽減税額 (千円)
地方税法による区分									
法附則第15条の6第1項の規定によるもの(居住家屋の新築)	768	63,943	33,727	273	22,628	11,650	261	21,585	11,415
それ以外のもの(中高層耐火構造等)	1,433	139,173	82,931	325	30,527	18,430	245	24,578	13,503
計	2,201	203,116	116,658	598	53,155	30,080	506	46,163	24,918

## (7) 償却資産の課税状況

### 種類別課税標準額

種類	年度	H28 (千円)	H29 (千円)	H30 (千円)	R元 (千円)	R2 (千円)
市長が価格等を決定した もの(A)		20,010,513	29,432,853	31,286,374	29,808,983	29,525,360
構築物		5,581,221	11,593,066	13,230,153	12,899,004	12,566,371
機械及び装置		6,412,223	7,647,978	7,577,430	7,362,349	7,419,619
船舶		1,744	69	69	69	69
車両及び運搬具		146,839	134,791	166,937	125,745	87,589
工具、器具及び備品		7,868,486	10,056,949	10,311,785	9,421,816	9,451,712
地方税法第389条関係 もの(B)		11,307,927	11,247,044	10,609,127	9,879,721	9,099,873
総務大臣配分		4,508,295	4,607,962	4,533,586	4,559,560	4,382,952
県知事配分		6,799,632	6,639,082	6,075,541	5,320,161	4,716,921
合計(A)+(B)		31,318,440	40,679,897	41,895,501	39,688,704	38,625,233
調定額		438,558	570,199	605,232	555,910	540,670

注: 固定資産価格等の概要調書「第70表」より 調定額は各年度決算数値、R元は当初調定数値

### 課税標準額

所有区分	年度	H28 (千円)	H29 (千円)	H30 (千円)	R元 (千円)	R2 (千円)
個人		486,089	465,267	559,587	829,353	1,337,433
法人		30,832,351	40,214,630	41,335,914	38,859,351	37,287,800

注: 固定資産価格等の概要調書「第71表及び第72表」より

### 調定額と種類別課税標準額の推移

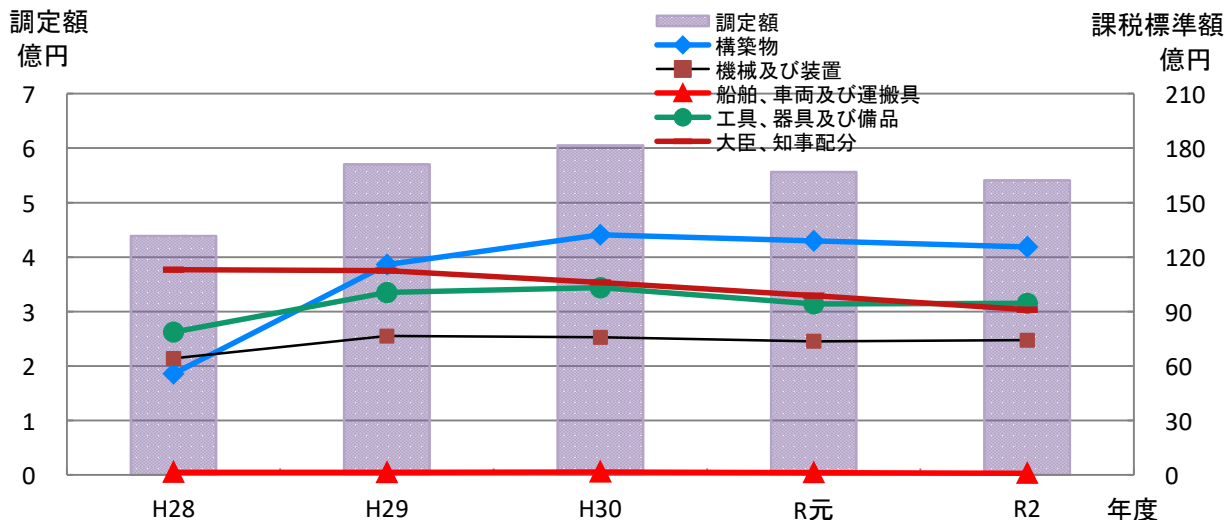

## 10 軽自動車税

### (1) 課税状況

区分		年度				
		H28	H29	H30	R元	R2
調定額(千円)		65,582	68,502	71,907	75,481	79,686
対前年度比(%)		119.9	106.0	105.0	105.0	105.6
台数内訳	原付	2,164	2,054	2,039	1,999	1,893
	軽四	7,519	7,619	7,627	7,807	8,066
	その他	1,432	1,472	1,449	1,460	1,480
	合計	11,115	11,145	11,115	11,266	11,439
対前年度比(%)		102.2	100.3	99.7	101.4	101.5

注：市町村課税状況調「第33表」より

軽自動車税は、調定額は年々伸びていたが、課税台数は平成30年度に減少した。しかしながら令和元年度には再び増加に転じ、車種別に見ると、原動機付自転車が減少し、軽四輪自動車及びその他車両は、引き続き増加している。台数が多く税率の高い軽四輪自動車が全体の傾向に影響を及ぼしている。

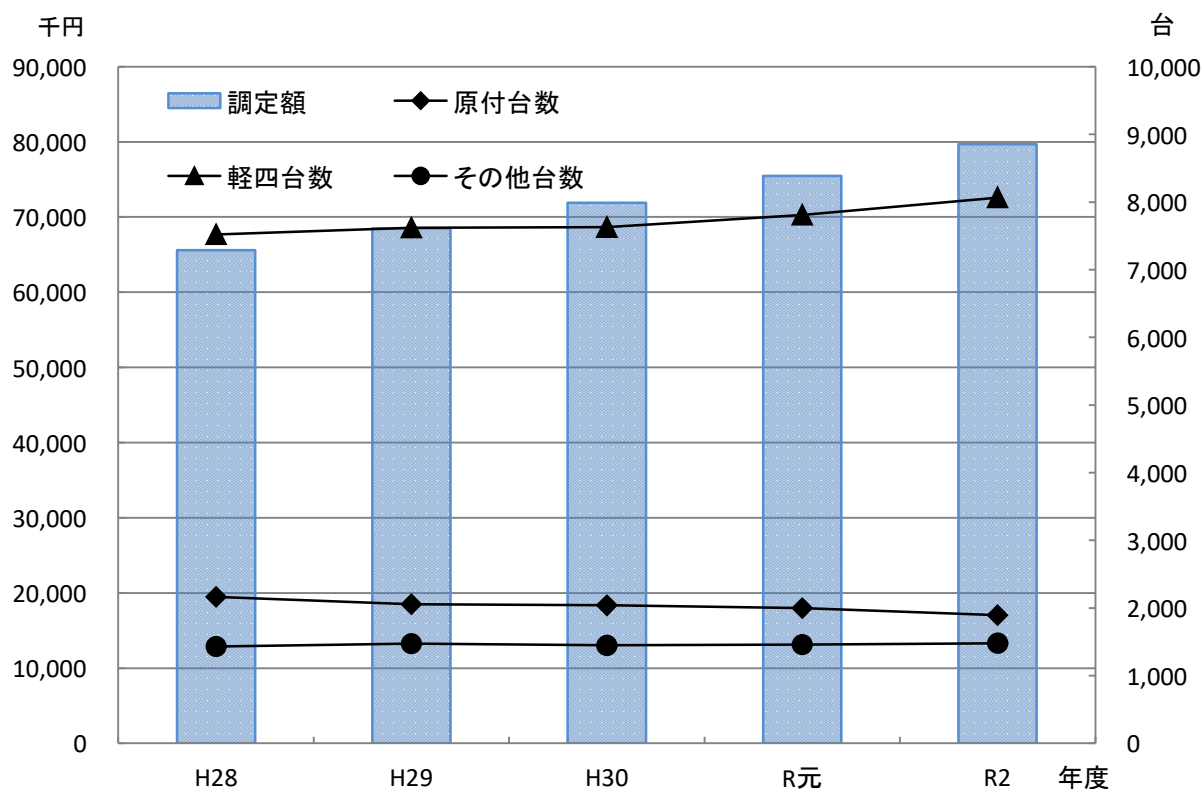

## (2) 車種別課税台数

(単位:台)

車種		年度		H28	H29	H30	R元	R2
原動機付 自転車	1種 (50cc以下)			1,779	1,665	1,632	1,578	1,450
	2種乙 (50cc超～90cc以下)			90	91	92	91	96
	2種甲 (90cc超～125cc以下)			285	289	304	317	334
	ミニカー			10	9	11	13	13
	小計			2,164	2,054	2,039	1,999	1,893
軽自動車	二輪車 (125cc超～250cc以下)			538	543	532	525	554
	三輪車			1	1	1	1	0
	四輪車	乗用	営業用	2	1	1	1	1
			自家用	5,982	6,104	6,111	6,270	6,508
	貨物	営業用	51	48	62	72	87	
		自家用	1,484	1,466	1,453	1,464	1,470	
小計			8,058	8,163	8,160	8,333	8,620	
小型特殊 自動車	農耕作業用			76	77	77	80	81
	特殊作業用			36	37	33	36	38
	小計			112	114	110	116	119
二輪の小型自動車(250cc超)				781	814	806	818	807
合計				11,115	11,145	11,115	11,266	11,439
合計台数に対する対前年度比(%)				102.1	100.3	99.7	101.4	101.5
調定額(千円)				65,582	69,532	71,907	75,481	79,686
調定額に対する対前年度比(%)				119.9	106.0	103.4	105.0	105.6

注1:市町村課税状況調「第33表」より

注2:二輪車には、側車付のもの及びボートトレーラーを含む。

注3:上記台数には、電気のものを含む。専ら雪上を走行するものの課税台数はない。



### (3) 税率一覧表

(単位:円)

区 分		税 率						
		改正前 平成27年 度以前	改正後 平成28年 度以降	軽 課			重 課	
				75%軽減	50%軽減	25%軽減		
原 付	～50cc	1,000	2,000					
	～90cc	1,200	2,000					
	～125cc	1,600	2,400					
軽自動車	125cc～250cc	2,400	3,600					
	軽三輪	3,100	3,900	1,000	2,000	3,000	4,600	
	軽四輪乗用 (営業)	5,500	6,900	1,800	3,500	5,200	8,200	
	軽四輪乗用 (自家用)	7,200	10,800	2,700	5,400	8,100	12,900	
	軽四貨物 (営業)	3,000	3,800	1,000	1,900	2,900	4,500	
	軽四貨物 (自家用)	4,000	5,000	1,300	2,500	3,800	6,000	
その他	小型特殊	農耕作業用	1,600	2,400				
		その他 (フォークリフト等)	4,700	5,900				
	二輪小型	250cc～	4,000	6,000				
	原付	ミニカー	2,500	3,700				
		ボートトレーラー フルトレーラー	2,400	3,600				

注1: 75%軽減: 電気自動車、天然ガス自動車(かつ、H21年排ガス基準値より10%以上窒素酸化物の排出量が少ないもの又はH30年排ガス規制適合)

注2: 50%軽減: 軽乗用車でR2年度燃費基準値より30%以上燃費性能の良いもの(かつ、H17年排出ガス基準値より75%以上窒素酸化物の排出量が少ないもの又はH30年排ガス規制50%低減に限る)  
軽貨物車でH27年度燃費基準値より35%以上燃費性能の良いもの(かつ、H17年排出ガス基準値より75%以上窒素酸化物の排出量が少ないもの又はH30年排ガス規制50%低減に限る)

注3: 25%軽減: 軽乗用車でR2年度燃費基準値より10%以上燃費性能の良いもの(かつ、H17年排出ガス基準値より75%以上窒素酸化物の排出量が少ないもの又はH30年排ガス規制50%低減に限る)  
軽貨物車でH27年度燃費基準値より15%以上燃費性能の良いもの(かつ、H17年排出ガス基準値より75%以上窒素酸化物の排出量が少ないもの又はH30年排ガス規制50%低減に限る)

注4: 20%重課: 初めて車両番号の指定を受けた月から起算して13年を経過した月の属する年度以後の年度から適用(H19年3月以前に最初の新規検査を受けた車両)

## 11 市たばこ税

- 売渡本数は減少傾向にあるが、課税額は、税率改正により令和元年度も微増した。
- 平成28年度から平成31年度まで段階的に「紙巻きたばこ3級品」の特例税率が廃止した。

### (1) 課税状況

年度	課税額 (千円)	対前年度比 (%)	税率(1000本あたり)		
			税率	特例税率	施行日
H27	320,296	98.56	5,262円 (~H30.9.30)	2,495円	H25.4.1~
H28	309,818	96.73		2,925円	H28.4.1~
H29	289,051	93.30		3,355円	H29.4.1~
H30	291,016	100.68		4,000円	H30.4.1~
R元	291,744	0.00	5,692円 (H30.10.1~)	5,692円	R元.10.1~

注:各年度決算数値

### (2) 売渡本数

(単位:本)

年度	日本たばこ	TSネットワーク	日本たばこ アイメックス(株)	春山商事	フカシロ	合計
H27	36,315,210	25,994,991	12,321	12,500	—	62,335,022
H28	33,041,750	26,547,296	15,611	11,250	339	59,616,246
H29	29,008,576	26,349,575	16,992	10,000	—	55,385,143
H30	26,536,149	27,151,143	14,054	8,750	—	53,710,096
R元	24,366,540	26,996,047	11,357	10,250	—	51,384,194

注:各年度決算数値

### 課税額と売渡本数の推移

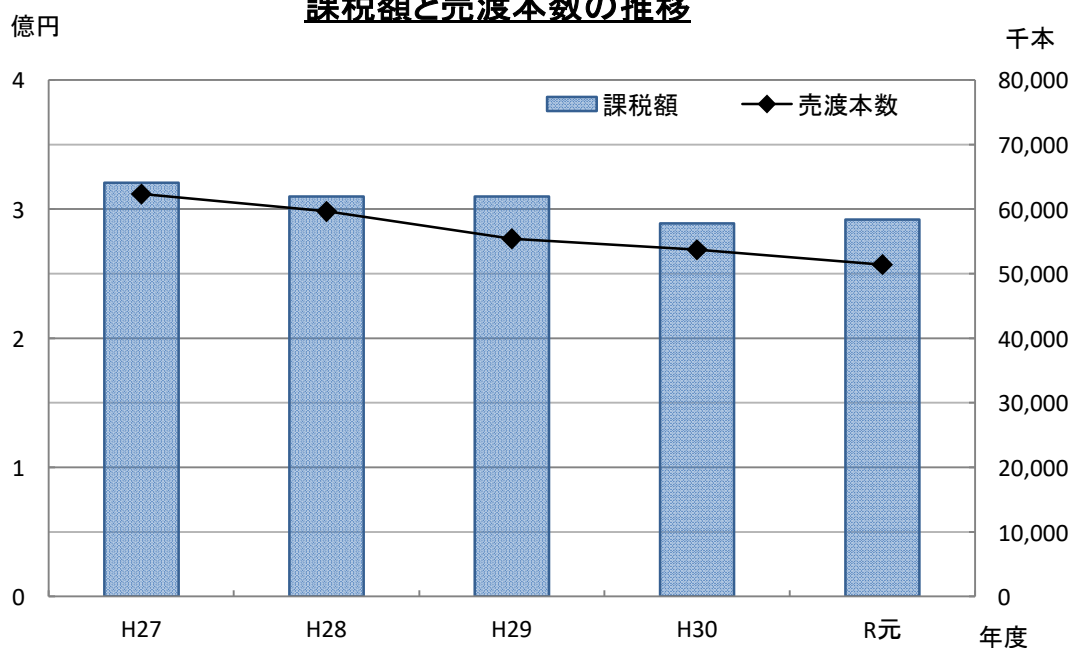

## 12 都市計画税

### (1) 調定額及び納税義務者数

区分	年度	H28調定額	H29調定額	H30調定額	R元調定額	R2調定額
		納税義務者数	納税義務者数	納税義務者数	納税義務者数	納税義務者数
土地	千円	419,944	425,806	451,962	463,735	470,817
	人	9,523	9,588	9,712	9,828	9,956
家屋	千円	299,099	304,404	319,853	351,920	360,444
	人	12,817	13,003	13,323	13,623	13,890
合計額	千円	719,043	730,210	771,815	815,655	831,261
実人数	人	16,164	16,300	16,580	16,829	17,077

注: 調定額は各年度決算数値、R2は当初調定数値。納税義務者数は固定資産価格等の概要調書「第52表」より

### (2) 総所有者数及び筆数又は棟数

区分	年度	H28	H29	H30	R元	R2
		総所有者数 筆数又は棟数	総所有者数 筆数又は棟数	総所有者数 筆数又は棟数	総所有者数 筆数又は棟数	総所有者数 筆数又は棟数
土地	人	9,578	9,642	9,761	9,877	10,004
	筆	15,634	15,728	15,875	15,958	15,941
家屋	人	12,913	13,090	13,414	13,710	13,975
	棟	16,261	16,381	14,541	14,688	14,813

注: 固定資産価格等の概要調書「第52表及び第53表」より

### 区分別調定額と納税義務者数の推移

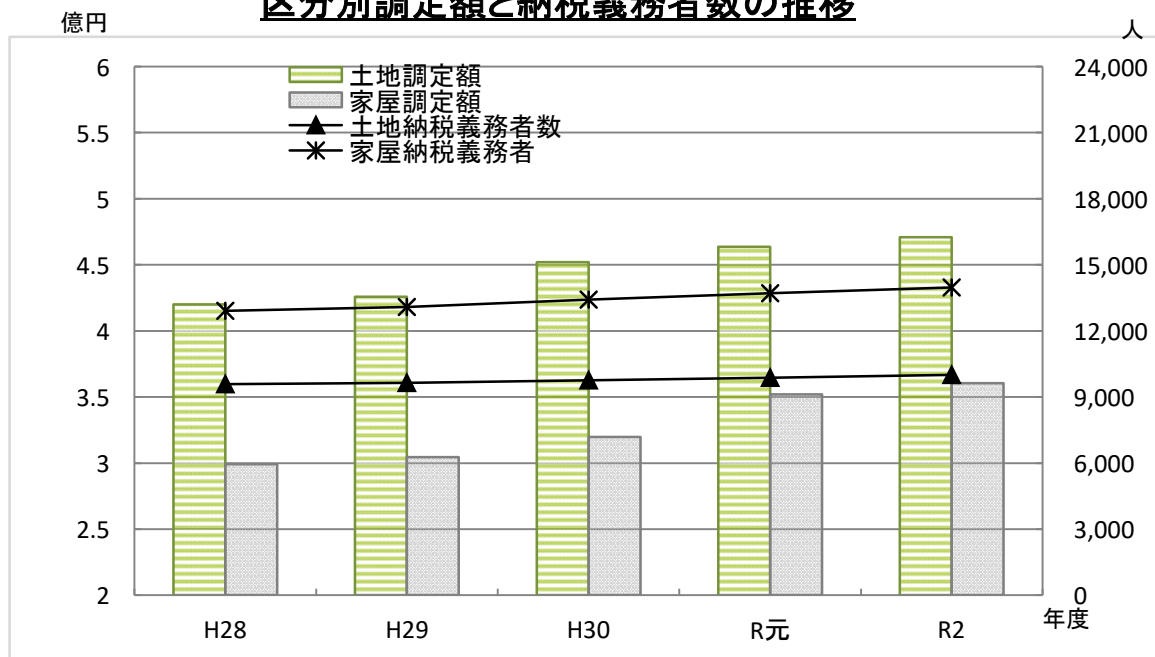

### (3) 課税状況(令和2年度)

区分		地積 (千㎡)	筆数 (筆)	決定価格 (千円)	課税標準額 A(千円)	構成比 (%)	Aの対前年度比 (%)
土地	宅地	4,104	14,109	353,486,626	160,363,363	48.1	102.3
	農地	172	579	10,418,264	6,817,037	2.0	84.2
	その他	400	1,253	35,077,802	21,100,557	6.3	99.4
	小計	4,676	15,941	398,982,692	188,280,957		101.2
区分		床面積 (㎡)	棟数 (棟)	決定価格 (千円)	課税標準額 B(千円)	構成比 (%)	Bの対前年度比 (%)
家屋	木造	872,897	7,283	30,179,039	30,172,860	9.1	106.1
	非木造	2,000,912	7,530	114,882,132	114,656,987	34.4	101.9
	小計	2,873,809	14,813	145,061,171	144,829,847		102.7
合計		—	—	544,043,863	333,110,804		101.9

注: 固定資産価格等の概要調書「第53表及び第54表」より

地目別構成割合

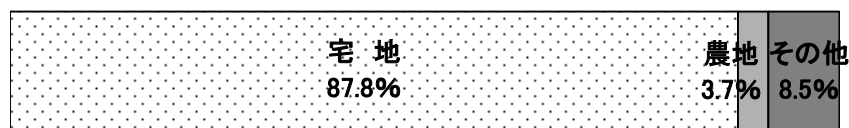

地目別  
課税標準額割合

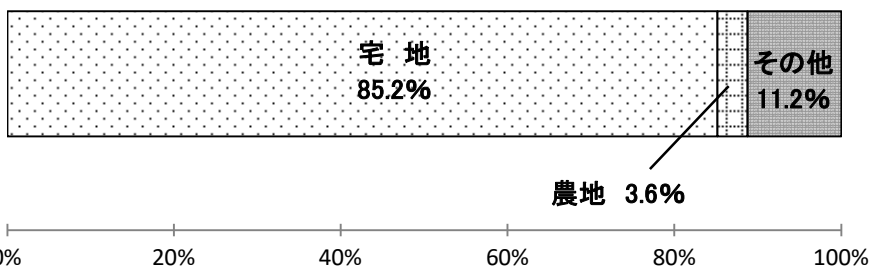

構造別棟数割合



構造別  
課税標準額割合



## 13 入湯税

### (1) 課税状況

年度	課税対象者数(人)	入湯税額(千円)
H14	135,563	20,334
H15	457,880	68,682
H16	437,631	65,645
H17	468,127	70,219
H18	461,466	69,220
H19	462,969	69,445
H20	456,601	68,490
H21	420,322	63,048
H22	418,965	62,845
H23	394,334	59,150
H24	383,840	57,576
H25	384,776	57,716
H26	127,295	19,094

入湯税は、平成15年1月から徴収を開始している。

課税の対象となるのは、(株)長久手温泉のみである。

入湯税額は、平成17年度の70,219千円をピークに以後、減少傾向となった。

平成26年7月以降は日帰り入浴について課税免除としているため、以後の税収はなくなっている。

### 入湯税額の推移

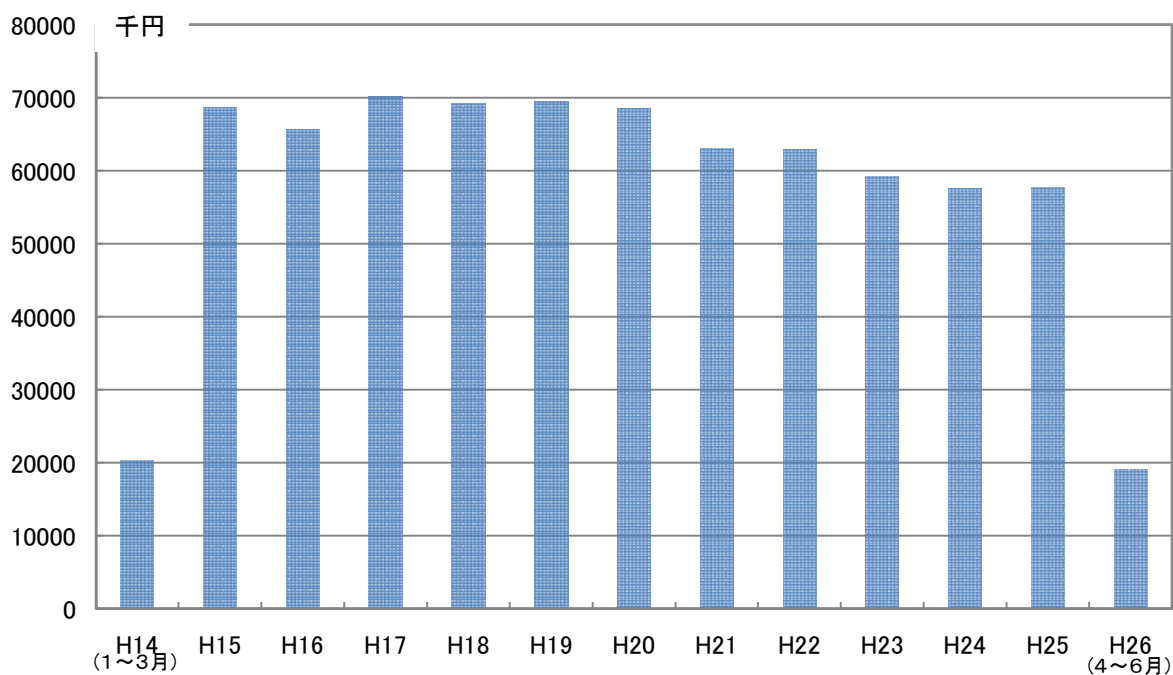

## 14 国民健康保険税

### (1) 課税状況

区分		年度				
		H27	H28	H29	H30	R元
世帯数		5,945	5,913	5,741	5,635	5,561
被保険者数(人)		10,146	10,029	9,535	9,239	8,955
加入率(%) 注2		18.2	18.0	16.8	16.2	15.0
現年度分 (千円)	調定額	927,240	892,407	851,993	831,979	897,200
	収納額	880,993	853,849	819,253	802,425	860,914
	未納額	46,247	38,558	32,740	29,554	36,286
	収納率(%)	95.0	95.7	96.2	96.4	95.9
滞納繰越 分(千円)	調定額	213,085	192,786	150,400	95,790	66,274
	収納額	52,313	50,022	46,369	41,801	32,269
	未納額	160,772	142,764	104,031	53,989	34,005
	収納率(%)	24.6	25.9	30.8	43.6	48.6

注1:金額は各年度決算数値。世帯数、被保険者数は当該年度内の平均値。

注2:被保険者数÷総人口(各年度4月1日現在)

### (2) 税率の推移

区分		年度				
		H27	H28	H29	H30	R元
医療分	所得割	4.3%	4.3%	4.3%	4.73%	5.22%
	資産割	12.0%	12.0%	12.0%	—	—
	均等割	18,000円	18,000円	18,000円	19,600円	21,500円
	平等割	18,800円	18,800円	18,800円	18,300円	18,500円
	賦課限度額	52万円	52万円	54万円	58万円	61万円
支援金分	所得割	1.2%	1.2%	1.2%	1.41%	1.63%
	資産割	3.0%	3.0%	3.0%	—	—
	均等割	5,000円	5,000円	5,000円	5,800円	6,700円
	平等割	5,200円	5,200円	5,200円	5,500円	5,800円
	賦課限度額	17万円	17万円	19万円	19万円	19万円
介護分	所得割	0.8%	0.8%	0.8%	1.03%	1.29%
	資産割	1.0%	1.0%	1.0%	—	—
	均等割	5,000円	5,000円	5,000円	6,100円	7,300円
	平等割	4,500円	4,500円	4,500円	4,600円	4,700円
	賦課限度額	16万円	16万円	16万円	16万円	16万円

# 15 収 納

## (1) 市税収入額と徴収率

単位:千円

年度	調定額	収入額	徴収率	県内市 平均徴収率
H27	10,771,132	10,451,631	97.03%	97.43%
H28	10,709,538	10,425,407	97.35%	97.80%
H29	10,994,379	10,801,310	98.24%	98.07%
H30	11,554,316	11,437,056	98.99%	98.36%
R元	11,674,585	11,564,705	99.06%	98.48%

注1:各年度決算数値

注2:\*は県内市町村平均値

### 収入額と徴収率の推移

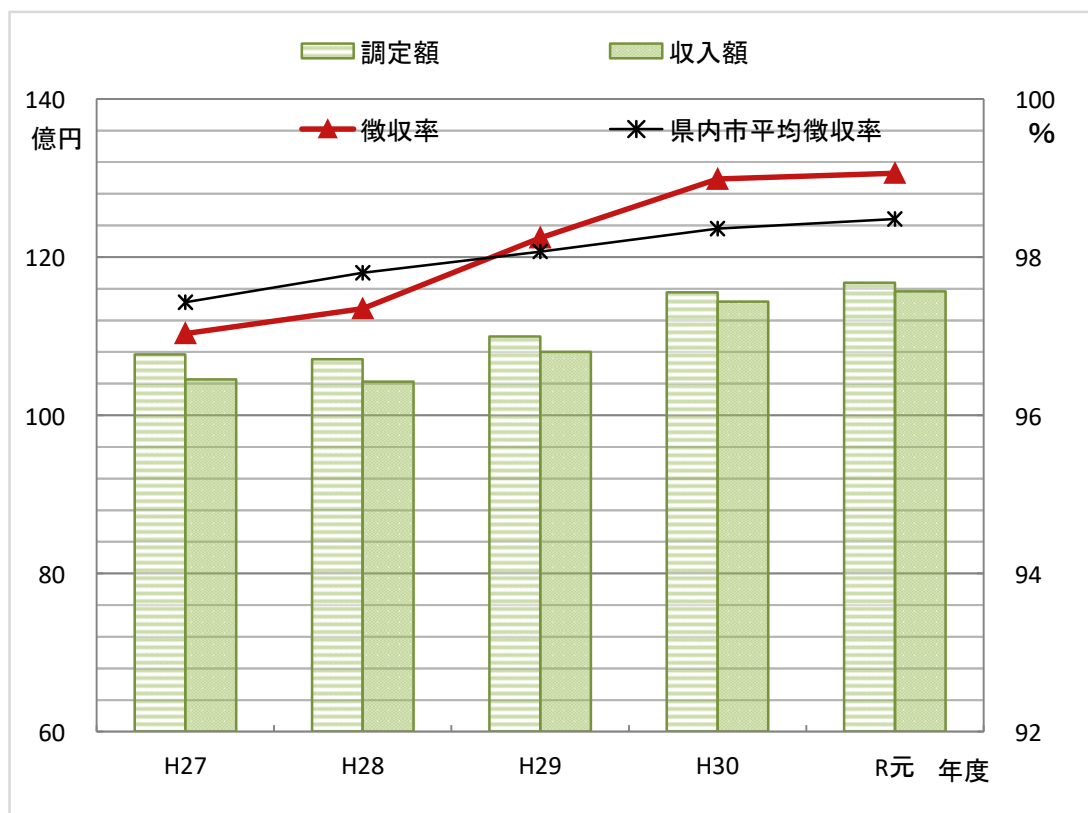

## (2) 税目別徴収状況

税目	年度	H27			H28		
		調定額	収入済額	徴収率	調定額	収入済額	徴収率
市民税		5,325,039	5,144,707	96.6	5,214,702	5,047,394	96.8
	個人	4,715,348	4,544,894	96.4	4,697,324	4,542,707	96.7
	現年度分	4,536,353	4,495,059	99.1	4,537,829	4,499,495	99.2
	滞納分	178,995	49,835	27.8	159,495	43,212	27.1
	法人	609,691	599,813	98.4	517,378	504,687	97.5
	現年度分	599,391	598,058	99.8	507,588	503,628	99.2
	滞納分	10,300	1,755	17.0	9,790	1,059	10.8
固定資産税		4,339,956	4,223,030	97.3	4,379,354	4,281,833	97.8
	現年度分	4,200,745	4,173,386	99.3	4,269,790	4,249,979	99.5
	滞納分	139,211	49,644	35.7	109,564	31,854	29.1
軽自動車税		57,218	54,694	95.6	68,070	65,284	95.9
	現年度分	54,695	53,883	98.5	65,739	64,573	98.2
	滞納分	2,523	811	32.1	2,331	711	30.5
市たばこ税		320,296	320,296	100.0	309,817	309,817	100.0
都市計画税		728,623	708,904	97.3	737,595	721,079	97.8
	現年度分	705,129	700,526	99.3	719,043	715,685	99.5
	滞納分	23,494	8,378	35.7	18,552	5,394	29.1
入湯税		0	0	0.0	0	0	0.0
合計		10,771,132	10,451,631	97.0	10,709,538	10,425,407	97.3
	現年度分	10,416,609	10,341,208	99.3	10,409,806	10,343,177	99.4
	滞納分	354,523	110,423	31.1	299,732	82,230	27.4

注:各年度決算数値



(単位:調定額及び収入済額は千円、収納率は%)

H29			H30			R元		
調定額	収入済額	徴収率	調定額	収入済額	徴収率	調定額	収入済額	徴収率
5,339,466	5,217,912	97.7	5,389,500	5,315,827	98.6	5,545,919	5,479,116	98.8
4,824,509	4,709,112	97.6	4,825,665	4,756,821	98.6	4,964,357	4,903,378	98.8
4,700,706	4,666,454	99.3	4,748,879	4,716,486	99.3	4,904,443	4,871,832	99.3
123,803	42,658	34.5	76,786	40,335	52.5	59,914	31,546	52.7
514,957	508,800	98.8	563,835	559,006	99.1	581,562	575,738	99.0
507,908	506,565	99.7	559,058	556,723	99.6	577,290	574,990	99.6
7,049	2,235	31.7	4,777	2,283	47.8	4,272	748	17.5
4,552,158	4,492,589	98.7	4,975,033	4,939,487	99.3	4,937,436	4,902,437	99.3
4,481,119	4,466,432	99.7	4,937,522	4,921,931	99.7	4,905,350	4,885,732	99.6
71,039	26,157	36.8	37,511	17,556	46.8	32,086	16,705	52.1
71,862	69,667	96.9	73,870	71,748	97.1	78,468	76,239	97.2
69,505	68,502	98.6	71,900	70,878	98.6	76,537	75,452	98.6
2,357	1,165	49.4	1,970	870	44.2	1,931	787	40.8
289,052	289,052	100.0	291,016	291,016	100.0	291,745	291,745	100.0
741,842	732,091	98.7	824,897	818,978	99.3	821,017	815,168	99.3
730,210	727,808	99.7	818,648	816,053	99.7	815,655	812,376	99.6
11,632	4,283	36.8	6,249	2,925	46.8	5,362	2,792	52.1
0	0	0.0	0	0	0.0	0	0	0.0
10,994,380	10,801,311	98.2	11,554,316	11,437,056	99.0	11,674,585	11,564,705	99.1
10,778,500	10,724,813	99.5	11,427,023	11,373,087	99.5	11,571,020	11,512,127	99.5
215,880	76,498	35.4	127,293	63,969	50.3	103,565	52,578	50.8

### (3) 税目別滞納繰越額及び件数

年度 区分 税目	H30			R元		
	滞納繰越額 (千円)	件数(件)	1件あたり滞納 繰越額(円)	滞納繰越額 (千円)	件数(件)	1件あたり滞納 繰越額(円)
個人市民税	60,289	1,166	51,706	58,291	1,121	51,999
法人市民税	4,479	45	99,533	5,725	50	114,500
固定資産税	32,103	472	68,015	33,281	481	69,191
都市計画税	5,346		11,326	5,562		11,563
軽自動車税	1,931	273	7,073	2,132	270	7,896
合計	104,147	1,956	53,245	104,989	1,922	54,625

注:各年度決算数値

### (4) 滞納処分の状況

年度 区分	H26	H27	H28	H29	H30	R元
差押件数	153	219	185	385	321	342
不動産	1	0	2	2	3	3
預貯金	131	190	132	316	245	234
その他	21	29	51	67	72	105
インターネット 公売実施件数	0	0	0	0	1	0

注:各年度決算数値

## (5) 納税義務の消滅による不納欠損

単位: 上段 (円)、下段 (件)

税目 \ 年度	H27	H28	H29	H30	R元
個人市民税	10,508,895 229	30,318,464 363	38,245,673 391	8,555,265 207	2,689,247 90
法人市民税	87,500 2	5,529,000 19	1,378,428 18	350,000 7	100,000 3
固定資産税	5,579,408 105	26,456,228 191	21,393,553 180	3,442,795 89	1,718,712 31
軽自動車税	191,700 57	427,000 88	225,900 72	191,000 44	96,600 22
都市計画税	941,639 105	4,479,492 191	3,502,936 180	573,531 89	287,254 31
合計	17,309,142 393	67,210,184 661	64,746,490 661	13,112,591 347	4,891,813 146

注: 各年度決算数値

### 不納欠損額と合計件数の推移

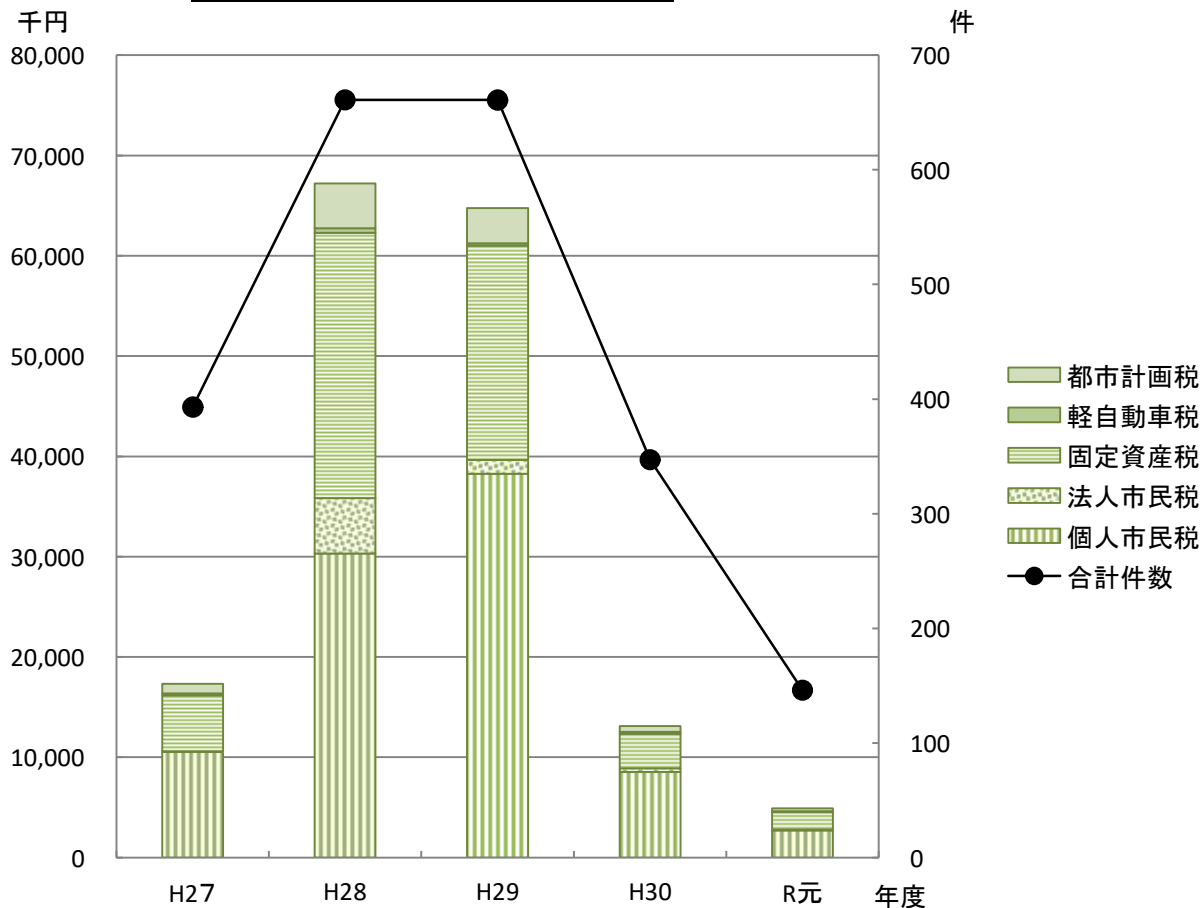

## (6) 口座振替利用者数

単位:人

税目・区分		年度	H27	H28	H29	H30	R元
市県民税	納税義務者数		8,307	8,276	8,096	8,198	8,107
	口座振替利用者数		1,828	1,785	1,694	1,694	1,638
	利用率		22.01%	21.57%	20.92%	20.66%	20.20%
固定資産税 (都市計画税)	納税義務者数		20,239	20,550	21,195	21,512	21,837
	口座振替利用者数		7,148	7,210	7,301	7,369	7,354
	利用率		35.32%	35.09%	34.45%	34.26%	33.68%
軽自動車税	納税義務者数		10,900	11,189	11,223	11,197	11,519
	口座振替利用者数		1,183	1,157	1,141	1,121	1,111
	利用率		10.85%	10.34%	10.17%	10.01%	9.64%

注:各年度当初課税時数値

## (7) コンビニ収納件数

区分	年度	H27	H28	H29	H30	R元
収入額(千円)		974,262	962,913	1,038,002	1,116,296	1,134,671
収納件数(件)		29,555	29,531	30,918	31,558	32,000

注:各年度決算数値

### 税目別口座振替利用率とコンビニ収納件数の推移

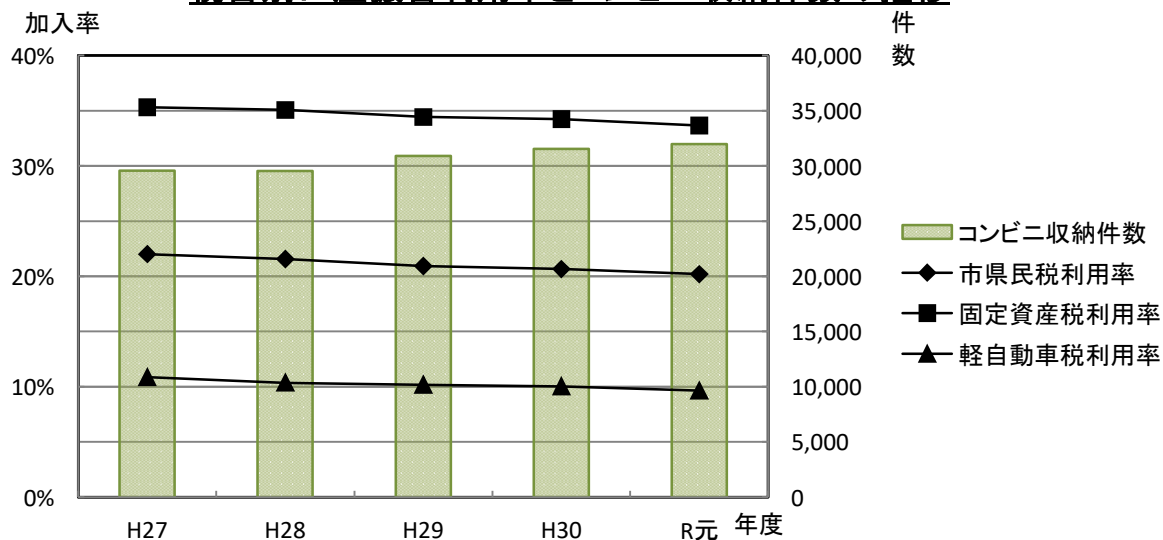

## ■「市税概要」について

長久手市の市税について、課税状況や収納状況を知っていただくため、過去の数値との比較など税に関する情報を毎年度作成して公表します。

### □ 数値、記号等の表示について

単位は表頭右欄外に、また、必要に応じて適宜表中等に示してあります。  
数値は表示単位未満は四捨五入としていますが、合計の都合上調整しているものがあります。

「 - 」…… マイナス:負の数値

「 — 」…… ダッシュ:数値なし

「 / 」…… 斜線:該当なし

「」…… 網掛け:数値を公表しないもの

## ■ 出典資料について

### □ 「市町村税課税状況等の調」

地方自治法第252条の17の5第1項の規定に基づき行われる統計調査で、毎年7月1日時点の課税状況をまとめたものです。

### □ 「固定資産価格等の概要調書」

地方税法第418条の規定に基づき作成される固定資産(土地・家屋・償却資産)の価格等に関する統計資料で、毎年1月1日時点の課税状況をまとめたものです。

まさづくり、  
まずは笑顔で  
こんにちは



## 令和2年度 市税概要

発行 令和2年10月  
長久手市

編集 長久手市総務部 税務課  
収納課

〒480-1196  
愛知県長久手市岩作城の内60番地1  
電話 0561-63-1111(代表)

FAX 0561-63-2100

E-mail [zeimu@nagakute.aichi.jp](mailto:zeimu@nagakute.aichi.jp)