

平成26年度
(2014年度)

市 税 概 要

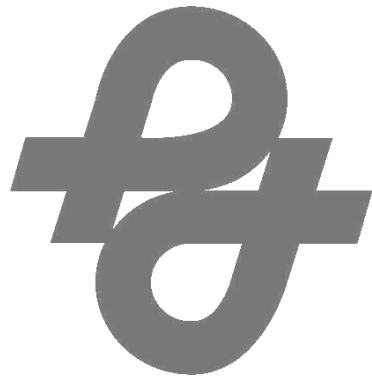

長久手市

目 次

ページ数

1	長久手市の概要	1
2	長久手市行政機構図	2
3	税務機構	3
	(1) 税務職員数と事務分掌	3
	(2) 人口、世帯あたりの税務職員数	3
4	人口・世帯の年度別調	4、5
5	一般会計決算額の年度別調	4、5
6	財政と市税総括	6
	(1) 平成25年度一般会計決算額	6
	(2) 平成26年度一般会計予算額	7
	(3) 平成25年度市税歳入決算額	8
	(4) 平成26年度市税歳入予算額	9
	(5) 税目別歳入決算額	10、11
	(6) 市税税率一覧表(平成26年度)	11
	(7) 財政力、財政構造の状況(普通会計)	12
7	個人市民税	13
	(1) 納税義務者数	13
	(2) 課税状況	13
	(3) 納税義務者等に関する調	14、15
	(4) 段階別課税状況(平成26年度)	16、17
8	法人市民税	18
	(1) 課税状況	18
	(2) 均等割区分別法人数	18
	(3) 区分別調定額(平成25年度)	19
9	固定資産税	20
	(1) 調定額及び納税義務者数	20
	(2) 総所有者数及び筆数又は棟数	20
	(3) 土地の地目別概要	21、22
	(4) 家屋の構造別概要	23
	(5) 新增築家屋と減少家屋(平成25年中)	24、25
	(6) 新築住宅軽減税額等	26、27
	(7) 償却資産の課税状況	28
10	軽自動車税	29
	(1) 課税状況	29
	(2) 車種別課税台数	30
	(3) 税率一覧表	31
11	市たばこ税	32
	(1) 課税状況	32
	(2) 売渡本数	32
12	都市計画税	33
	(1) 調定額及び納税義務者数	33
	(2) 総所有者数及び筆数又は棟数	33
	(3) 課税状況(平成26年度)	34
13	入湯税	35
	(1) 課税状況	35
14	国民健康保険税	36
	(1) 課税状況	36
	(2) 税率の推移	36
15	収納	37
	(1) 市税収入額と徴収率	37
	(2) 税目別徴収状況	38、39
	(3) 税目別滞納繰越額及び件数	40
	(4) 滞納処分の状況	40
	(5) 納税義務の消滅による不納欠損	41
	(6) 口座振替契約者数	42
	(7) コンビニ収納件数	42

1 長久手市の概要

尾張東部のなだらかな丘陵地に位置し、東から西にかけてゆるやかに傾斜する地勢です。

名古屋市近郊という利便のよさから転入者が増加しています。

人口に占める若年齢層の割合が高く、若さあふれるまちです。

総面積 21.54 km²

標高 高約 184 m
低約 43 m

南北最長 約 4 km
東西最長 約 8 km

市役所 長久手市岩作城の内60番地1
の位置 東経 137° 02' 55"
北緯 35° 11' 03"



村制施行 明治39年 5月10日 長湫村、岩作村、上郷村（熊張村、前熊村）
町制施行 昭和46年 4月 1日
市制施行 平成24年 1月 4日

国勢調査

各年10月1日 現在

年	世帯数 (世帯)	人口 (人)				人口集中地区 (人)		
		総数	15歳未満	15~64歳	65歳以上	面積(km ²)	人口	人口密度
H7	15,630	38,490	6,585	29,112	2,790	3.8	25,240	6,624.1
H12	18,388	43,306	7,143	32,424	3,694	4.63	32,567	7,033.9
H17	20,180	46,493	7,497	33,778	5,093	5.13	37,139	7,239.6
H22	22,240	52,022	8,882	35,840	6,795	5.2	40,468	7,782.3

都市計画区域

平成26年4月1日 現在

区分	市街化区域										市街化調整区域	計
	第一種低層住居専用	第一種中高層住居専用	第二種中高層住居専用	第一種住居地域	第二種住居地域	準住居地域	近隣商業地域	準工業地域	工業地域	計		
面積 (ha)	278	67	41	221	8	31	11	57	33	747	1,407	2,154
比率 (%)	12.9	3.1	1.9	10.3	0.4	1.4	0.5	2.7	1.5	34.7	65.3	100.0

2 長久手市行政機構図 (平成26年4月1日現在)

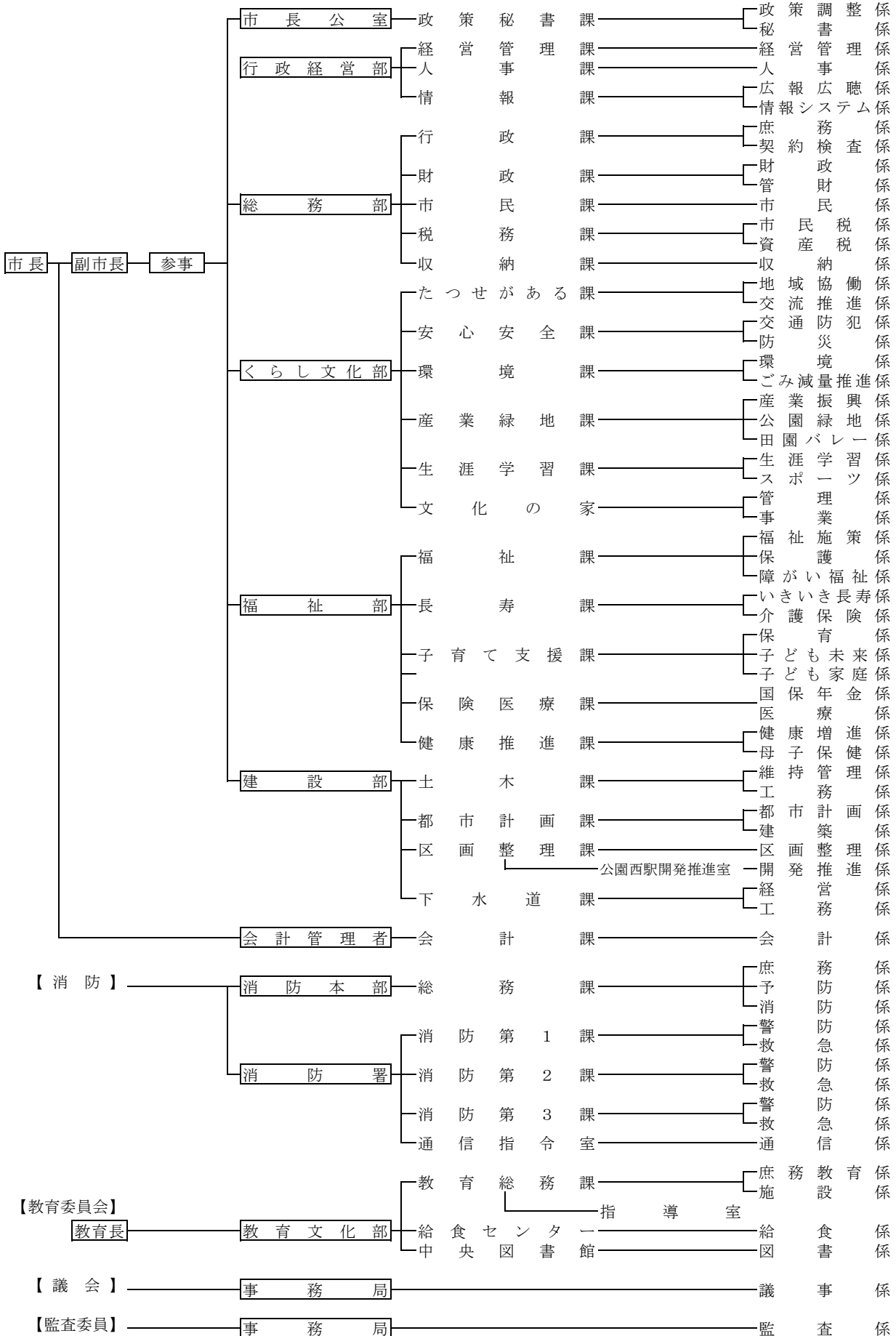

3 税務機構

(1) 税務職員数と事務分掌

平成26年8月1日現在(単位:人)

課名	係名	職名及び人員						事務分掌	
		課長	課長補佐	係長	専門員	主任	主事		嘱託員他
税務課	市民税係			1	1		3	2	1. 個人市民税の課税調査及び賦課に関する事 2. 法人市民税の課税調査及び賦課に関する事 3. 軽自動車税の賦課等に関する事 4. 原動機付自転車等の標識の交付に関する事 5. 市たばこ税に関する事 6. 入湯税の賦課等に関する事 7. 市民税に係る証明に関する事 8. その他税に関する事
	資産税係	1	1	(1)		1	4	(1)	1. 土地・家屋・償却資産に係る固定資産税及び都市計画税の課税調査及び賦課に関する事 2. 土地及び家屋に係る評価、課税台帳及び名寄帳等の整備に関する事 3. 特別土地保有税の賦課等に関する事 4. 国有資産等所在市町村交付金に関する事 5. 土地、家屋及び償却資産に係る証明及び閲覧に関する事 6. その他税に関する事
		1	1	1	1	1	6	2	計 13
収納課	収納係	1	1	(1)	2		3		1. 市税の収納に関する事 2. 市税の督促及び催告に関する事 3. 納税相談に関する事 4. 納税証明に関する事 5. 市税の滞納整理及び処分に関する事 6. 市税の執行停止及び不能欠損処分に関する事 7. その他税に関する事
		1	1		2		3		計 7
保険医療課	国保年金係	注1		1	2	1	3	2	1. 国民健康保険被保険者の資格に関する事 2. 国民健康保険税の賦課に関する事 3. 国民健康保険の給付に関する事 4. 国民健康保険に係る保健事業に関する事 5. 国民健康保険運営協議会に関する事 6. 国民健康保険特別会計に関する事 7. その他国民健康保険に関する事。(収納に関する事を除く。)
		1		1	2	1	2	2	計 9
合計		3	2	2	5	2	11	4	合計 29

注1: 課内の他の係と兼務

注2: ()内の人数は、長期休暇者等(外数)

(2) 人口、世帯あたりの税務職員数

区 分	年 度					
	H21	H22	H23	H24	H25	H26
市 職 員 数 (人)	379	385	398	407	413	424
税 務 職 員 数 (人)	27	26	28	29	29	29
市職員数に対する比率 (%)	7.1	6.8	7.0	7.1	7.0	6.8
税務職員1人あたり人口 (人)	1,782	1,879	1,765	1,741	1,781	1,834
税務職員1人あたり世帯数 (人)	716	755	706	696	711	735

4 人口・世帯の年度別調

区分		年	H17	H18	H19	H20
人口	男		21,701	21,968	23,000	23,707
	女		21,170	21,551	22,562	23,296
	総数 (A)		42,871	43,519	45,562	47,003
	対前年比		102.4%	101.5%	104.7%	103.2%
世帯数	総数 (B)		17,060	17,333	18,281	18,929
	対前年比		103.5%	101.6%	105.5%	103.5%
一世帯あたりの人数 (A÷B)			2.51	2.51	2.49	2.48
人口密度(人/km ²)			1,990	2,020	2,115	2,182
平均年齢			37.2	37.5	37.7	37.9
高齢化率			10.8%	11.3%	11.8%	12.3%

注： 人口・世帯数は、各年1月1日現在のもの

5 一般会計決算額の年度別調

区分		年度	H17	H18	H19	H20
一般会計	歳入(千円) (C)		12,764,441	13,081,985	13,675,717	13,769,488
	歳出(千円)		11,896,358	12,036,711	12,985,885	12,474,707
市税	総額 (D)		7,908,977	8,382,701	8,739,547	9,063,258
	対前年比		105.1%	106.0%	104.3%	103.7%
歳入に占める市税割合(D÷C)			62.0%	64.1%	63.9%	65.8%
市民一人あたり市税額 (D÷A)			184,483円	192,622円	191,817円	192,823円
一世帯あたり市税額 (D÷B)			463,598円	483,627円	478,067円	478,803円
財政力	基準財政需要額(千円)		5,306,360	5,437,547	5,754,175	5,848,092
	基準財政収入額(千円)		6,358,155	6,963,512	6,954,634	6,992,942
	財政力指数		1.20	1.28	1.21	1.20

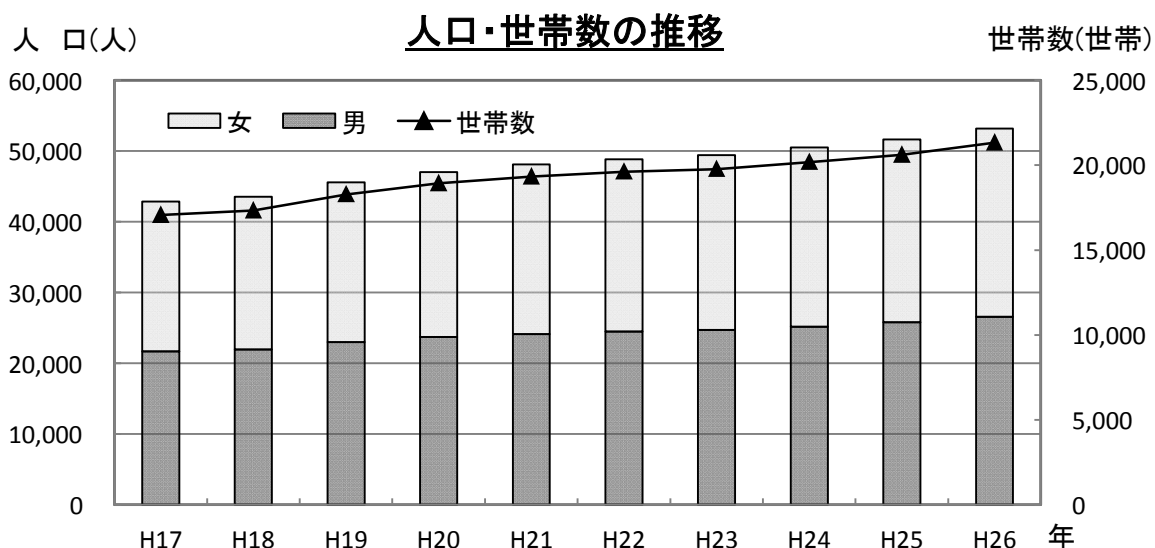

H21	H22	H23	H24	H25	H26
24,150	24,491	24,718	25,188	25,816	26,591
23,972	24,354	24,712	25,304	25,823	26,582
48,122	48,845	49,430	50,492	51,639	53,173
102.4%	101.5%	101.2%	102.1%	102.3%	103.0%
19,329	19,618	19,770	20,183	20,605	21,320
102.1%	101.5%	100.8%	102.1%	102.1%	103.5%
2.49	2.49	2.50	2.50	2.51	2.49
2,234	2,268	2,295	2,344	2,397	2,469
38.1	38.2	38.5	38.7	38.8	38.9
12.6%	13.2%	13.5%	13.7%	14.3%	14.6%

H21	H22	H23	H24	H25
13,810,107	15,350,007	15,340,311	17,118,180	19,648,565
13,039,805	14,477,506	14,688,920	16,473,581	18,683,412
8,900,316	8,733,591	8,952,434	9,426,688	9,743,357
98.2%	98.1%	102.5%	105.3%	103.4%
64.4%	56.9%	58.4%	55.1%	49.6%
184,953円	178,802円	181,113円	186,697円	188,682円
460,464円	445,183円	452,829円	467,061円	472,864円
5,815,150	6,228,621	6,591,562	7,047,617	7,356,441
6,920,577	6,543,784	6,838,878	7,124,862	7,394,195
1.19	1.05	1.04	1.01	1.01

市民一人、一世帯あたり税額

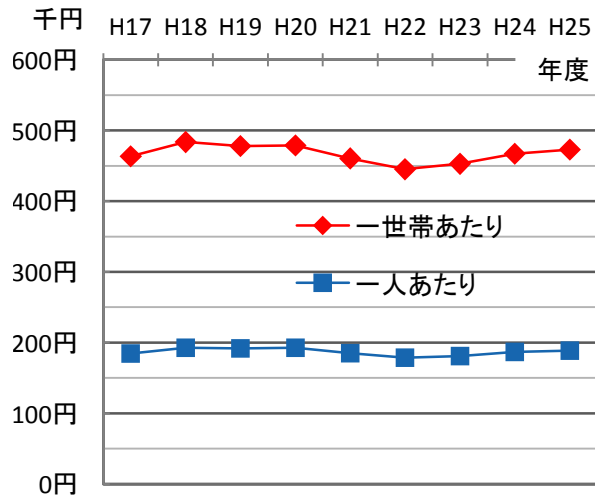

一般会計決算額に占める市税割合

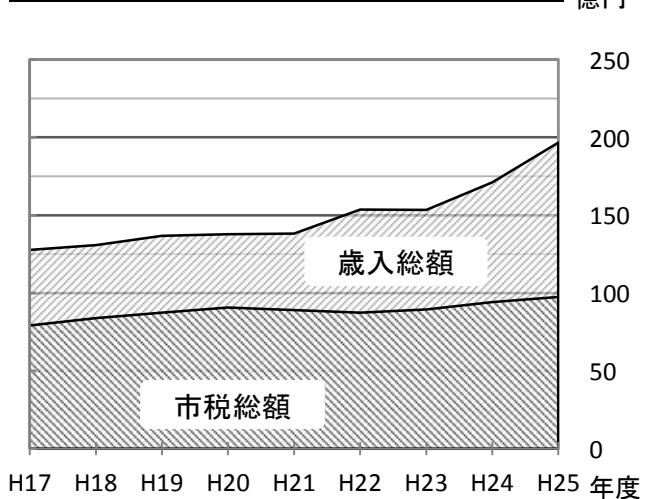

6 財政と市税総括

(1) 平成25年度一般会計決算額

(単位：千円、%)

歳 入			歳 出		
款	決算額	構成比	款	決算額	構成比
1 市 税	9,743,357	49.6	1 議 会 費	209,316	1.1
市 民 税	4,654,224	23.7	2 総 務 費	4,795,112	25.7
固 定 資 産 税	4,006,363	20.4	(うち徴 税 費)	(247,623)	(1.3)
軽 自 動 車 税	50,009	0.3	3 民 生 費	5,874,789	31.5
市 た ば こ 税	318,824	1.6	4 衛 生 費	1,020,375	5.5
特 別 土 地 保 有 税	0	0.0	5 農 林 水 産 業 費	175,690	0.9
都 市 計 画 税	656,221	3.3	6 商 工 費	78,489	0.4
入 湯 税	57,716	0.3	7 土 木 費	1,946,536	10.4
2 地 方 譲 与 税	117,985	0.6	8 消 防 費	568,552	3.0
3 利 子 割 交 付 金	27,612	0.1	9 教 育 費	3,036,638	16.3
4 配 当 割 交 付 金	45,749	0.2	10 災 害 復 旧 費	0	0.0
5 株 式 等 譲 渡 所 得 割 交 付 金	99,091	0.5	11 公 債 費	966,915	5.2
6 地 方 消 費 税 交 付 金	506,565	2.6	12 予 備 費	0	0.0
7 自 動 車 取 得 税 交 付 金	64,505	0.3			
8 地 方 特 例 交 付 金	49,708	0.3			
9 地 方 交 付 税	18,055	0.1			
10 交 通 安 全 対 策 特 別 交 付 金	10,750	0.1			
11 分 担 金 及 び 負 担 金	237,584	1.2			
12 使 用 料 及 び 手 数 料	157,892	0.8			
13 国 庫 支 出 金	1,990,268	10.1			
14 県 支 出 金	866,858	4.4			
15 財 産 収 入	20,114	0.1			
16 寄 付 金	85,382	0.4			
(うちふるさと納税)	(50)	(0.0)			
17 繰 入 金	3,487,866	17.8			
18 繰 越 金	637,599	3.2			
19 諸 収 入	611,625	3.1			
20 市 債	870,000	4.4			
歳入合計	19,648,565	100.0	歳出合計	18,672,412	100.0

(2) 平成26年度一般会計予算額

(単位：千円、%)

歳 入			歳 出		
款	予算額	構成比	款	予算額	構成比
1 市 税	9,668,269	60.4	1 議 会 費	210,438	1.3
市 民 税	4,665,328	29.1	2 総 務 費	1,990,783	12.4
固 定 資 産 税	3,999,996	25.0	(うち徴 税 費)	(244,104)	(1.5)
軽 自 動 車 税	49,711	0.3	3 民 生 費	6,231,892	38.9
市 た ば こ 税	282,329	1.8	4 衛 生 費	1,085,911	6.8
特 別 土 地 保 有 税	2	0.0	5 農 林 水 産 業 費	182,001	1.1
都 市 計 画 税	652,403	4.1	6 商 工 費	80,076	0.5
入 湯 税	18,500	0.1	7 土 木 費	2,553,964	16.0
2 地 方 譲 与 税	113,000	0.7	8 消 防 費	620,709	3.9
3 利 子 割 交 付 金	25,000	0.2	9 教 育 費	2,384,061	14.9
4 配 当 割 交 付 金	55,000	0.3	10 災 害 復 旧 費	2,409	0.0
5 株 式 等 譲 渡 所 得 割 交 付 金	8,000	0.0	11 公 債 費	647,756	4.0
6 地 方 消 費 税 交 付 金	650,000	4.1	12 予 備 費	20,000	0.1
7 自 動 車 取 得 税 交 付 金	30,000	0.2			
8 地 方 特 例 交 付 金	50,000	0.3			
9 地 方 交 付 税	42,000	0.3			
10 交 通 安 全 対 策 特 別 交 付 金	10,000	0.1			
11 分 担 金 及 び 負 担 金	305,113	1.9			
12 使 用 料 及 び 手 数 料	148,928	0.9			
13 国 庫 支 出 金	2,079,542	13.0			
14 県 支 出 金	890,825	5.6			
15 財 産 収 入	11,940	0.1			
16 寄 付 金	82,239	0.5			
17 繰 入 金	650,005	4.1			
18 繰 越 金	100,000	0.6			
19 諸 収 入	640,139	4.0			
20 市 債	450,000	2.8			
歳入合計	16,010,000	100.0	歳出合計	16,010,000	100.0

(3) 平成25年度市税歳入決算額

平成25年度における市税全体の決算額は、9,743,357,044円となり、一般会計歳入総額19,648,565,429円に占める割合は、49.6%と、50%を下回る事となった。

しかし、市税そのものは平成24年度と比較すると+316,668,844円、+3.7%の増額となっており、平成23年度以降は各年度とも増額基調で推移している。

基幹税目である市民税と固定資産税は、全体の88.9%をしめており、市民税だけでほぼ半分を占める状況が近年続いている。

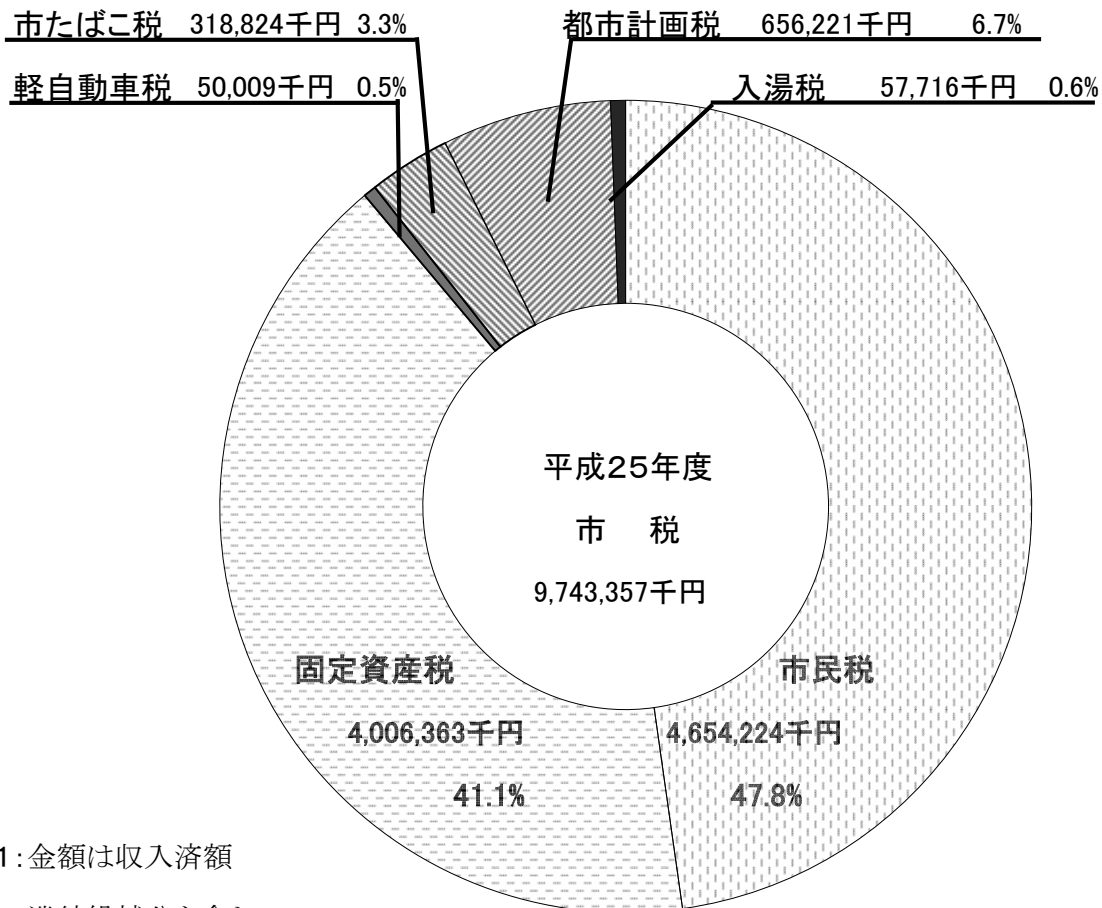
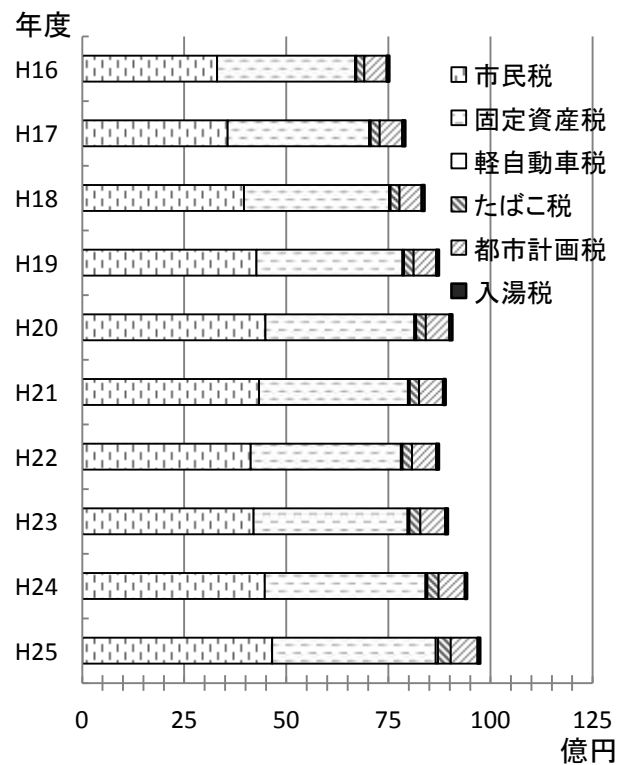

注1:金額は収入済額

注2:滞納繰越分を含む

(4) 平成26年度市税歳入予算額

平成26年度における市税全体の予算額は、9,668,269,000円となり、一般会計歳入総額16,010,000,000円に占める割合は、60.4%(注)となっている。

前年度予算額と比較すると、市税全体では+267,474,000円、+2.8%の増額となっており、各税目別では、市民税、固定資産税、軽自動車税及び都市計画税は引続き増加を見込んでいるが、市たばこ税については、販売価格の値上げや健康志向を考慮して減少とした。

また、入湯税については、7月から日帰り入浴を課税免除とするため大幅な減額となる。

注：全国平均 32.7%、愛知県平均 49.3% (いずれも平成24年度)

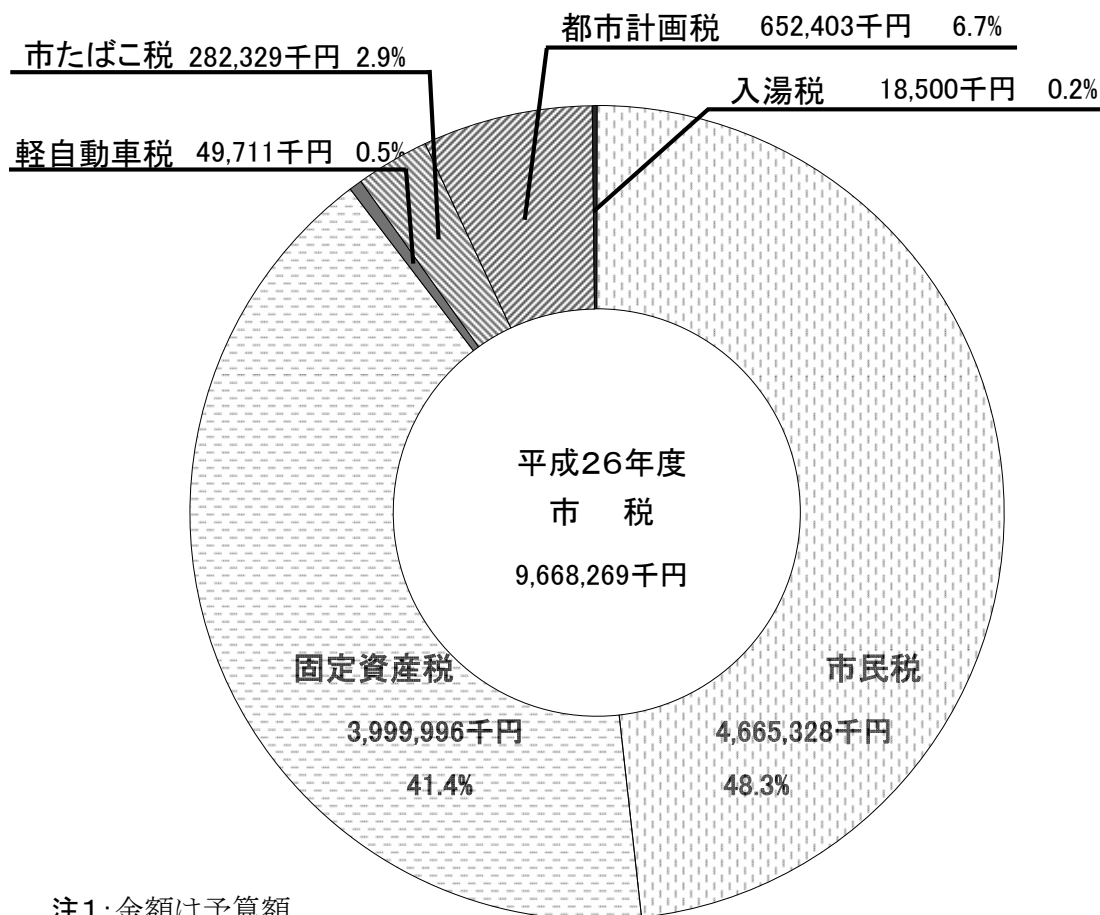

注1:金額は予算額

注2:滞納繰越分を含む

(5) 税目別歳入決算額

科目	H21	構成比	対前年度	H22	構成比	対前年度
市民税	4,331,230,757	48.66%	-3.53%	4,123,810,479	47.22%	-4.79%
個人	3,950,823,057		0.64%	3,698,840,194		-6.38%
特別徴収	2,796,408,604			2,667,703,648		-4.60%
普通徴収	1,071,049,089			927,003,057		-13.45%
退職分	38,854,434			48,179,737		24.00%
滞納繰越分	44,510,930			55,953,752		25.71%
法人	380,407,700		-32.53%	424,970,285		11.71%
現年度分	380,163,700			424,292,300		11.61%
滞納繰越分	244,000			677,985		177.86%
固定資産税	3,647,248,008	40.98%	0.04%	3,675,293,717	42.08%	0.77%
固定資産税	3,625,452,608			3,653,254,617		0.77%
現年度分	3,601,483,198			3,628,986,220		0.76%
滞納繰越分	23,969,410			24,268,397		1.25%
国有資産等交付金	21,795,400			22,039,100		1.12%
国有資産	115,800		±0%	115,800		±0%
県有資産	21,679,600			21,923,300		1.12%
軽自動車税	43,358,600	0.49%	2.13%	44,475,400	0.51%	2.58%
現年度分	42,772,800			43,819,200		2.45%
滞納繰越分	585,800			656,200		12.02%
市たばこ税	228,379,066	2.57%	-4.78%	234,918,956	2.69%	2.86%
特別土地保有税	0	—	—	0	—	—
都市計画税	587,051,797	6.60%	1.70%	592,247,552	6.78%	0.89%
現年度分	583,170,107			588,313,280		0.88%
滞納繰越分	3,881,690			3,934,272		1.35%
入湯税	63,048,300	0.71%	-7.95%	62,844,750	0.72%	-0.32%
合計	8,900,316,528	100.00%	-1.80%	8,733,590,854	100.00%	-1.87%

税目別 決算額 の推移

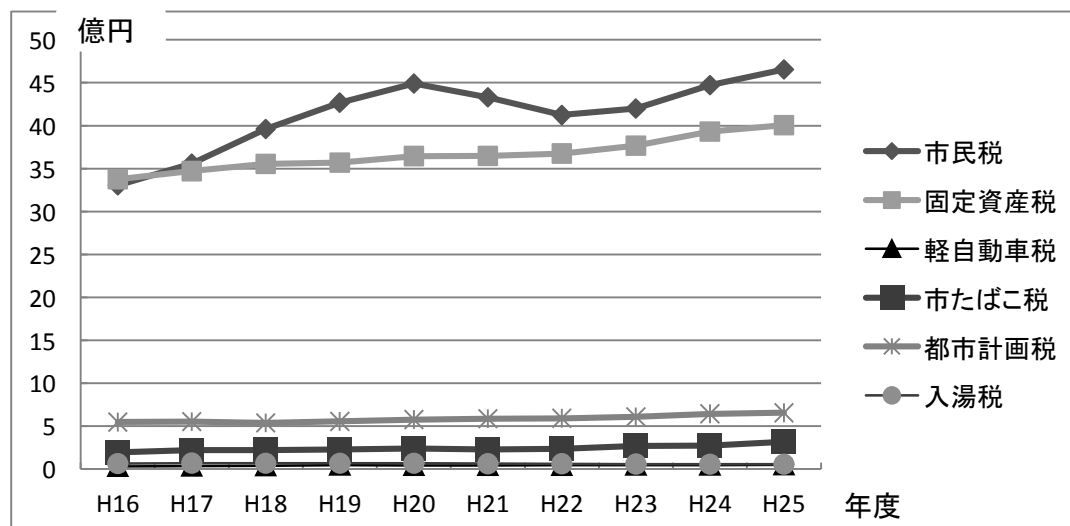

(単位:円)

H23	構成比	対前年度	H24	構成比	対前年度	H25	構成比	対前年度
4,199,078,526	46.90%	1.83%	4,472,478,551	47.44%	6.51%	4,654,223,755	47.77%	4.06%
3,658,437,926		-1.09%	3,874,002,551		5.89%	4,018,067,055		3.72%
2,651,315,450		-0.61%	2,841,719,537		7.18%	2,943,481,655		3.58%
908,866,526		-1.96%	950,029,648		4.53%	998,147,917		5.06%
36,132,629		-25.00%	29,635,251		-17.98%	28,279,801		-4.57%
62,123,321		11.03%	52,618,115		-15.30%	48,157,682		-8.48%
540,640,600		27.22%	598,476,000		10.70%	636,156,700		6.30%
540,165,200		27.31%	597,788,300		10.67%	634,738,800		6.18%
475,400	-29.88%	687,700	44.66%	1,417,900	106.18%			
3,767,438,056	42.08%	2.51%	3,931,630,431	41.71%	4.36%	4,006,362,769	41.12%	1.90%
3,745,225,256		2.52%	3,909,918,331		4.40%	3,984,662,869		1.91%
3,714,320,831		2.35%	3,857,964,880		3.87%	3,944,437,077		2.24%
30,904,425		27.34%	51,953,451		68.11%	40,225,792		-22.57%
22,212,800		0.79%	21,712,100		-2.25%	21,699,900		-0.06%
115,800		±0%	122,600		5.87%	122,600		±0%
22,097,000		0.79%	21,589,500		-2.30%	21,577,300		-0.06%
45,865,700		0.51%	3.13%		47,414,900	0.50%		3.38%
45,231,500	3.22%		46,740,000	3.34%	49,223,800		5.31%	
634,200	-3.35%		674,900	6.42%	785,600		16.40%	
271,719,837	3.04%	15.67%	273,146,332	2.90%	0.52%	318,823,743	3.27%	16.72%
0	—	—	0	—	—	0	—	—
609,181,507	6.80%	2.86%	644,441,986	6.84%	5.79%	656,220,977	6.74%	1.83%
604,154,732		2.69%	635,878,895		5.25%	649,596,323		2.16%
5,026,775		27.77%	8,563,091		70.35%	6,624,654		-22.64%
59,150,100	0.66%	-5.88%	57,576,000	0.61%	-2.66%	57,716,400	0.59%	0.24%
8,952,433,726	100.00%	2.51%	9,426,688,200	100.00%	5.30%	9,743,357,044	100.00%	3.36%

(6) 市税税率一覧表(平成26年度)

市民税	個人 法人	所得割: 6%、均等割: 3,500円 (H26~H35年度は、均等割に500円が加算) 法人税割: 12.3% (注9.7%)、均等割税率: 18ページに掲載
固定資産税		1.4%
軽自動車税		30ページに掲載
市たばこ税		1,000本につき 5,262円、旧3級品は 2,495円
特別土地保有税		保有分: 1.4%、取得分: 3.0% (H15年度以降、新たな課税は停止)
都市計画税		0.25% (H15年度までは 0.3%)
入湯税		1人1日 150円

注: 市民税法人割の税率は、H26.10.1以後に開始する事業年度から適用

(7) 財政力、財政構造の状況(普通会計)

平成25年度決算における財政指標

地方交付税	
基準財政需要額(千円)	7,356,441
基準財政収入額(千円)	7,394,195
交付基準額(千円)	-37,754
財政力指数(単年度)	1.01
普通交付税(千円)	0
特別交付税(千円)	17,999
震災復興特別交付税(千円)	56
標準税収入額(千円)	9,741,803
標準財政規模(千円)	9,741,803
地方財政状況調査	
実質収支比率(%)	6.1
経常収支比率(%) 注1	82.2(82.2)
積立金現在高(千円)	4,488,401
地方債現在高(千円)	7,946,412
債務負担行為額(千円)	605,162
財政健全化判断比率 注2	
実質赤字比率	—
連結実質赤字比率	—
実質公債費比率	-0.4
将来負担比率	—

注1: 経常収支比率の()内は、減税補てん債特例分及び臨時財政対策債を経常一般財源等から除いた比率。

注2: 実質赤字比率、連結実質赤字比率及び将来負担比率において、0以下は—となる。

7 個人市民税

(1) 納税義務者数

区分		年度				
		H22	H23	H24	H25	H26
納税義務者数(人)	普通徴収	8,790	8,835	8,209	8,204	8,409
	特別徴収	14,926	15,087	15,452	16,087	16,832
	年金特徴	2,488	2,567	2,810	3,030	3,158
	計	24,673	24,540	24,967	25,706	26,526

注1:平成25年度までは各年度末現在の数値

注2:平成26年度は、市町村税課税状況等の調「第3表」より

(2) 課税状況

区分		年度				
		H22	H23	H24	H25	H26
調定額(千円)	均等割額	72,640	73,403	74,053	76,972	92,843
	所得割額	3,637,937	3,575,080	3,796,517	3,939,535	4,253,502
	計	3,710,577	3,648,483	3,870,570	4,016,507	4,346,345
対前年度比(%)		92.8	98.3	106.1	103.8	108.2

注1:平成25年度までは各年度末現在の数値

注2:平成26年度は、市町村税課税状況等の調「第2表」より

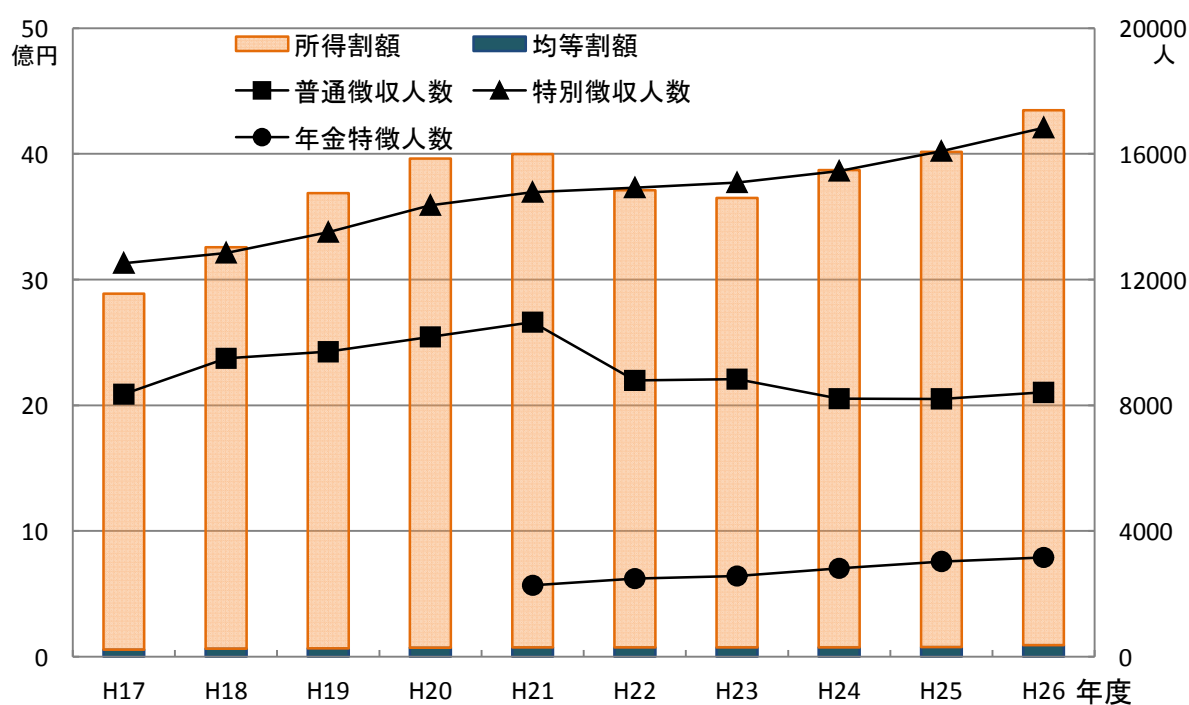

(3) 納税義務者等に関する調

年度	区分 所得者区分	均等割のみを納める者		均等割と所得割を納める者		
		納税義務者 (A)	均等割額 (B)	納税義務者 (C)	均等割額 (D)	所得割額 (E)
H22	給与所得者	1,079	3,237	18,955	56,865	2,940,820
	営業所得者	160	480	731	2,193	134,224
	農業所得者	0	0	4	12	251
	その他の所得者	340	1,020	3,048	9,144	464,608
	家屋敷等のみ	1	3	—	—	—
	合計	1,580	4,740	22,738	68,214	3,539,903
H23	給与所得者	1,099	3,297	18,964	56,892	2,918,880
	営業所得者	159	477	736	2,208	139,429
	農業所得者	0	0	4	12	213
	その他の所得者	391	1,173	3,113	9,339	462,638
	家屋敷等のみ	11	33	—	—	—
	合計	1,660	4,980	22,817	68,451	3,521,160
H24	給与所得者	1,111	3,333	19,302	57,906	3,159,333
	営業所得者	158	474	750	2,250	155,141
	農業所得者	2	6	4	12	438
	その他の所得者	380	1,140	3,188	9,564	468,597
	家屋敷等のみ	(61) 0	(202) 0	—	—	—
	合計	1,651	4,953	23,244	69,732	3,783,509
H25	給与所得者	1,130	3,390	19,871	59,613	3,251,206
	営業所得者	119	357	789	2,367	160,997
	農業所得者	4	12	4	12	237
	その他の所得者	417	1,251	3,300	9,900	486,144
	家屋敷等のみ	(57) 0	(175) 0	—	—	—
	合計	1,670	5,010	23,964	71,892	3,898,584
H26	給与所得者	1,183	4,141	20,463	71,621	3,429,159
	営業所得者	122	427	810	2,835	179,582
	農業所得者	1	4	5	18	765
	その他の所得者	522	1,827	3,384	11,844	643,996
	家屋敷等のみ	(56) 36	(220) 126	—	—	—
	合計	1,864	6,525	24,662	86,318	4,253,502

注1: 市町村税課税状況等の調「第2表」より

注2: ()内の数字は、調査時点では把握していないため外数としている

(単位:納税義務者欄は人、均等割額及び所得割額は千円)

合計					納税義務者前年度比 (%)	構成比 (%)
均等割を納める者		所得割を納める者		納税義務者 (A)+(C)		
納税義務者 (A)+(C)	均等割額 (B)+(D)	納税義務者 (C)	所得割額 (E)			
20,034	60,102	18,955	2,940,820	20,034	99.4	82.4
891	2,673	731	134,224	891	95.4	3.7
4	12	4	251	4	100.0	0.0
3,388	10,164	3,048	464,608	3,388	104.1	13.9
1	3	—	—	1	100.0	0.0
24,318	72,954	22,738	3,539,903	24,318	99.8	100.0
20,063	60,189	18,964	2,918,880	20,063	100.1	82.0
895	2,685	736	139,429	895	100.4	3.7
4	12	4	213	4	100.0	0.0
3,504	10,512	3,113	462,638	3,504	103.4	14.3
11	33	—	—	11	1,100.0	0.0
24,477	73,431	22,817	3,521,160	24,477	100.7	100.0
20,413	61,239	19,302	3,159,333	20,413	101.7	82.0
908	2,724	750	155,141	908	101.5	3.6
6	18	4	438	6	150.0	0.0
3,568	10,704	3,188	468,597	3,568	101.8	14.3
(61) 0	(202) 0	—	—	0	—	0.0
24,895	74,685	23,244	3,783,509	24,895	101.7	100.0
21,001	63,003	19,871	3,251,206	21,001	102.9	84.0
908	2,724	789	160,997	908	100.0	3.6
8	24	4	237	8	133.3	0.0
3,717	11,151	3,300	486,144	3,717	104.2	14.9
(57) 0	(175) 0	—	—	0	—	0.0
25,634	76,902	23,964	3,898,584	25,000	100.4	100.0
21,646	75,762	20,463	3,429,159	21,646	103.1	81.6
932	3,262	810	179,582	932	102.6	3.5
6	22	5	765	6	75.0	0.0
3,906	13,671	3,384	643,996	3,906	105.1	14.7
(56) 36	(220) 126	—	—	36	—	0.1
26,526	92,843	24,662	4,253,502	26,526	106.1	100.0

(4) 段階別課税状況(平成26年度)

区分 課税標準額の段階	給与所得者		営業所得者		農業所得者	
	納税義務者	所得割額	納税義務者	所得割額	納税義務者	所得割額
10万円以下の金額	600	1,022	35	64		0
10万円を超え100万円以下	4,126	134,232	248	6,506		32
100万円を超え200万円以下	5,068	428,496	182	15,329		69
200万円を超え300万円以下	4,130	581,688	97	13,647		0
300万円を超え400万円以下	2,589	523,537	76	15,520		230
400万円を超え550万円以下	1,873	517,651	52	14,948		0
550万円を超え700万円以下	774	284,632	23	8,459		0
700万円を超え1000万円以下	636	315,846	35	17,587		434
1000万円を超える金額	486	543,446	55	85,619		0
合 計	20,282	3,330,550	803	177,679	5	765

注1：市町村税課税状況等の調「第5表から第7表、第9表、第11表及び第12表」より

参考1 給与所得者の収入状況

単位：人、千円

区分 給与収入金額の段階	給 与 所得者数	収 入 金 額	平 均 収入金額
100万円以下の金額	707	274,798	389
100万円を超え110万円以下	491	509,798	1,038
110万円を超え120万円以下	359	417,470	1,163
120万円を超え130万円以下	393	493,045	1,255
130万円を超え140万円以下	230	310,548	1,350
140万円を超え150万円以下	190	275,229	1,449
150万円を超え200万円以下	1,236	2,176,573	1,761
200万円を超え300万円以下	2,876	7,207,351	2,506
300万円を超え500万円以下	5,819	23,229,055	3,992
500万円を超え700万円以下	4,457	26,424,204	5,929
700万円を超え1,000万円以下	3,257	26,708,656	8,200
1,000万円を超え2,000万円以下	1,521	19,407,187	12,759
2000万円を超える金額	209	7,078,199	33,867
合 計	21,745	114,512,113	5,266

構成割合

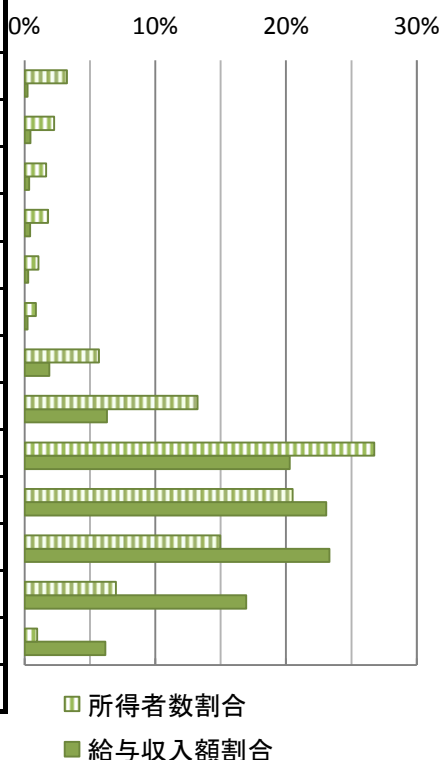

注：市町村税課税状況等の調「第14表」より

(単位:納税義務者は人、所得割額は千円)

その他の所得者		分離課税		合計	
納税義務者	所得割額	納税義務者	所得割額	納税義務者	所得割額
143	228	62	64,758	840	66,072
1,496	43,264	64	13,414	5,934	197,448
811	65,705	64	12,615	6,125	522,214
284	40,295	43	11,877	4,554	647,507
105	21,499	43	10,463	2,813	571,249
89	24,605	40	14,901	2,054	572,105
55	20,074	31	16,667	883	329,832
46	22,311	21	13,789	738	369,967
121	132,446	54	215,552	716	977,063
3,150	370,427	422	374,036	24,662	4,253,457

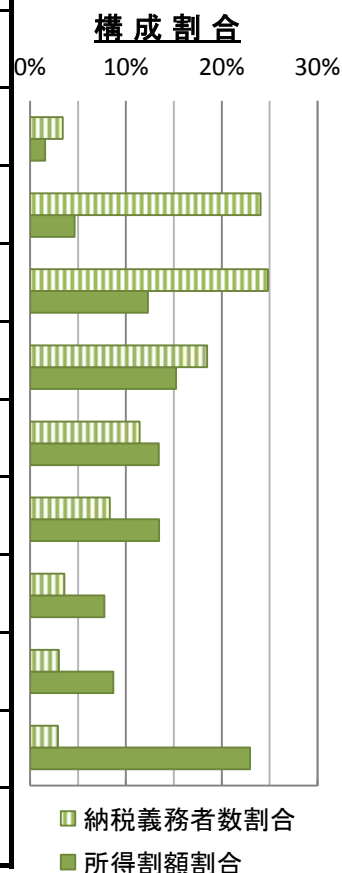

参考2 公的年金等受給者の収入状況(65歳以上)

単位:人、千円

区分 年金収入金額の段階	公的年金 所得者数	年金額	平均 年金額
120万円以下の金額	581	428,686	738
120万円を超え160万円以下	151	212,193	1,405
160万円を超え200万円以下	310	558,139	1,800
200万円を超え250万円以下	643	1,467,552	2,282
250万円を超え300万円以下	829	2,267,248	2,735
300万円を超え500万円以下	847	3,041,225	3,591
500万円を超える金額	104	594,108	5,713
合計	3,465	8,569,151	2,473

構成割合

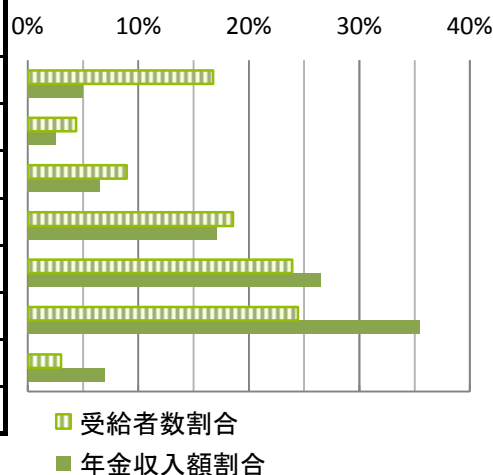

注:市町村税課税状況等の調「第18表」より

8 法人市民税

(1) 課税状況

区分	年度				
	H21	H22	H23	H24	H25
法人数	1,244	1,190	1,194	1,208	1,261
調定額(千円)	381,507	426,007	542,095	599,224	636,029
均等割額(千円)	138,861	139,183	139,556	156,380	162,697
法人税割額(千円)	242,646	286,824	402,539	442,844	473,332
対前年度比(%)	67.8	111.7	114.7	117.2	106.9%

注:各年度決算数値

(2) 均等割区分別法人数

区分 号数	年度			H21	H22	H23	H24	H25
	資本金等の額	従業者数	税率(千円)					
1号	1千万円以下	50人以下	50	829	794	794	799	838
2号	1千万円以下	50人超	120	6	3	4	8	9
3号	1千万円超 1億円以下	50人以下	130	203	190	190	187	186
4号	1千万円超 1億円以下	50人超	150	10	14	16	17	18
5号	1億円超 10億円以下	50人以下	160	67	68	70	75	81
6号	1億円超 10億円以下	50人超	400	4	4	4	4	5
7号	10億円超	50人以下	410	110	105	101	96	104
8号	10億円超 50億円以下	50人超	1,750	8	5	6	5	5
9号	50億円超	50人超	3,000	7	7	6	12	10
法人でない社団など					0	3	5	5
合計				1,244	1,190	1,194	1,208	1,261

注:市町村税課税状況等の調「第1表」より

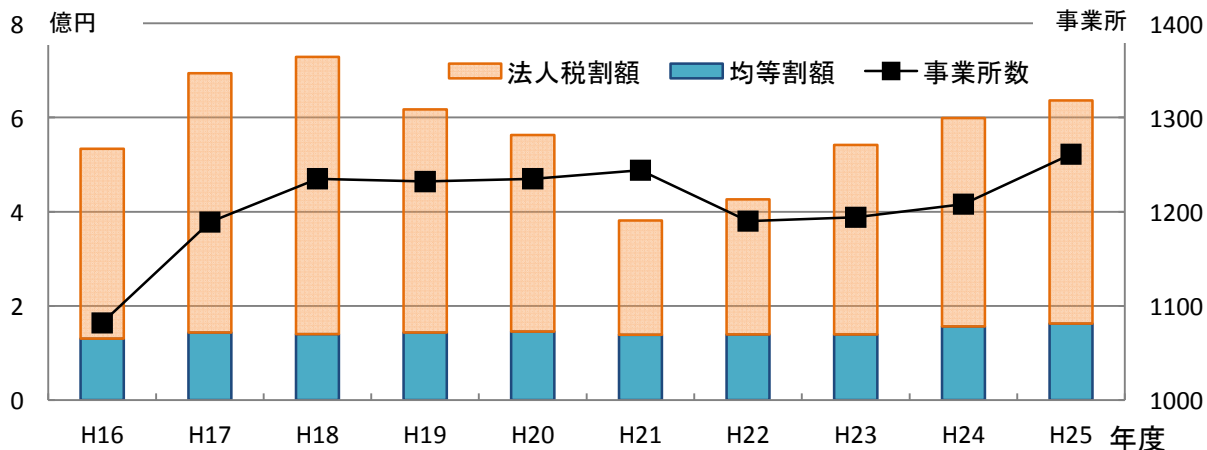

(3) 区分別調定額(平成25年度)

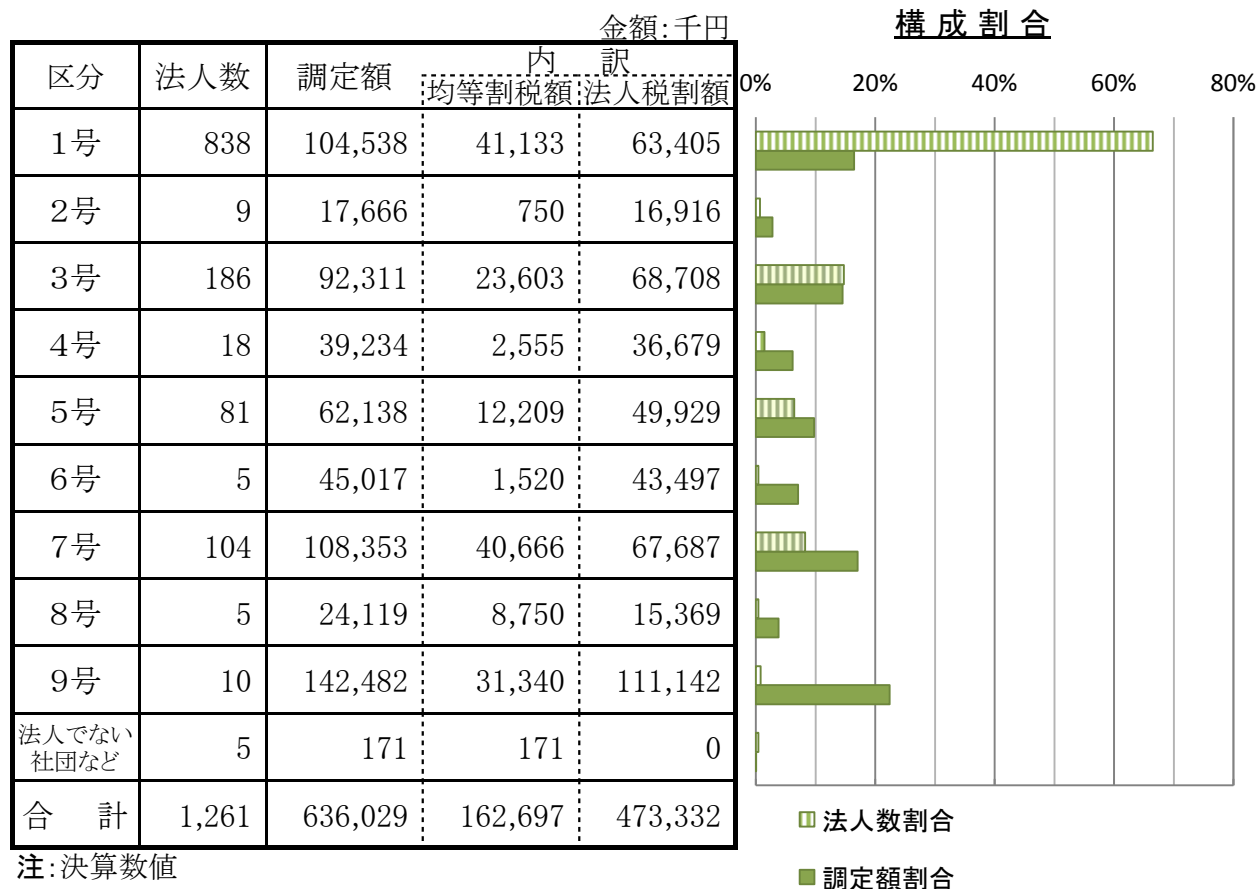

9 固定資産税

(1) 調定額及び納税義務者数

(各年1月1日現在)

区分	年度	H22調定額	H23調定額	H24調定額	H25調定額	H26調定額
		納税義務者数	納税義務者数	納税義務者数	納税義務者数	納税義務者数
土地	千円	1,667,724	1,663,833	1,909,108	1,891,107	1,935,490
	人	11,127	11,247	11,744	11,940	12,333
家屋	千円	1,558,960	1,627,831	1,537,099	1,632,084	1,798,629
	人	12,873	13,082	13,484	13,987	14,483
償却資産	千円	443,123	465,118	448,858	453,494	449,732
	人	568	562	599	623	645
合計	千円	3,669,807	3,756,782	3,895,065	3,976,685	4,183,851
	人	18,088	18,273	18,728	19,253	19,785

注：調定額は各年度決算数値、H26は当初調定数値。納税義務者数は固定資産価格等の概要調書「第1表、第21表及び第69表」より

(2) 総所有者数及び筆数又は棟数

(各年1月1日現在)

区分	年度	H22	H23	H24	H25	H26
		総所有者数 筆数又は棟数	総所有者数 筆数又は棟数	総所有者数 筆数又は棟数	総所有者数 筆数又は棟数	総所有者数 筆数又は棟数
土地	人	13,443	13,569	14,015	14,186	14,531
	筆	49,729	50,395	50,259	50,627	51,237
家屋	人	13,098	13,301	13,710	14,201	14,683
	棟	15,494	15,679	15,969	16,163	16,466

注：固定資産価格等の概要調書「第1表、第2表、第21表及び第22表」より

区分別 調定額と納税義務者数の推移

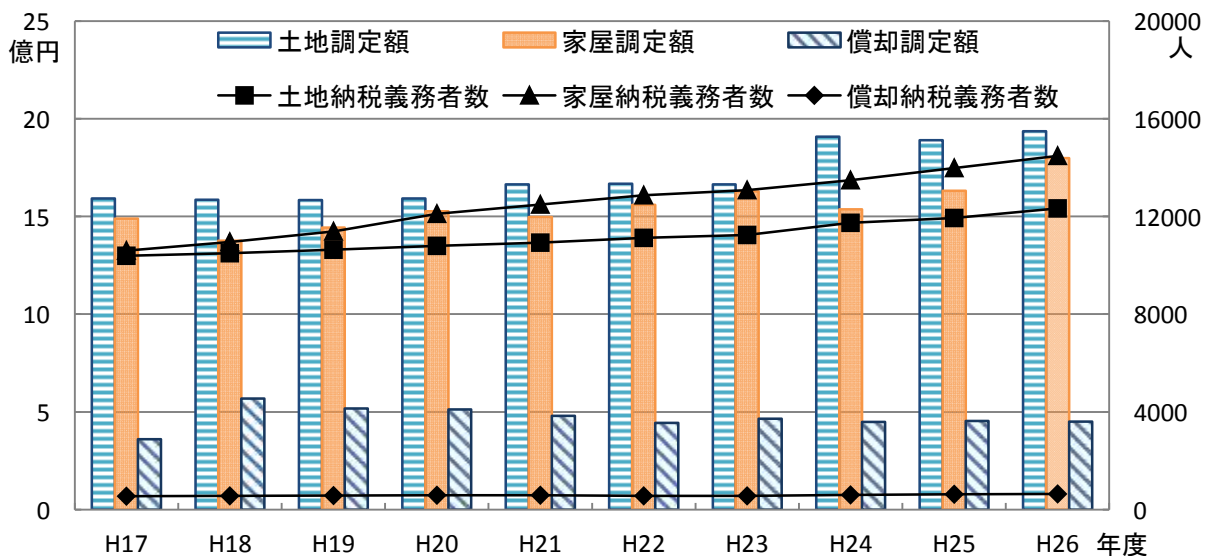

(3) 土地の地目別概要

区分・年度 地目		地積(非課税地を除く) (㎡)				
		H22	H23	H24	H25	H26
田	一般田	1,543,962	1,518,507	1,513,257	1,514,830	1,410,752
	介在田・市街化区域田	275,608	266,230	138,439	136,594	241,975
畑	一般畑	1,436,629	1,429,783	1,422,229	1,429,053	1,404,872
	介在畑・市街化区域畑	274,086	265,754	278,686	255,540	257,548
宅地	小規模住宅用地	2,402,415	2,455,597	2,543,181	2,605,155	2,680,574
	一般住宅用地	942,364	925,828	897,219	895,402	899,862
	住宅用地以外の宅地	1,405,005	1,391,411	1,671,771	1,715,560	1,625,757
	計	4,749,784	4,772,836	5,112,171	5,216,117	5,206,193
雑種地		3,900,410	3,873,828	3,463,260	3,356,301	3,383,135
合計		12,180,479	12,126,938	11,928,042	11,908,435	11,904,475
区分・年度 地目		課税標準額(免税点以上) (千円)				
		H22	H23	H24	H25	H26
田	一般田	135,030	132,954	132,257	132,214	124,923
	介在田・市街化区域田	433,386	423,488	290,864	486,044	939,189
畑	一般畑	91,947	90,667	89,674	90,383	88,613
	介在畑・市街化区域畑	3,581,361	3,775,610	4,625,528	1,591,406	2,610,677
宅地	小規模住宅用地	22,987,912	23,347,965	26,492,155	27,971,261	30,212,271
	一般住宅用地	14,380,544	14,246,358	15,032,135	15,423,793	16,343,782
	住宅用地以外の宅地	53,902,169	53,050,836	67,550,587	67,837,312	63,742,028
	計	91,270,625	90,645,159	109,074,877	111,232,366	110,298,081
雑種地		23,685,662	23,859,445	22,393,282	21,930,246	24,926,678
合計		119,198,011	118,927,323	136,606,482	135,462,659	138,988,161

注: 固定資産価格等の概要調書「第2表総括表」より

地目別 地積の構成割合(平成26年度)

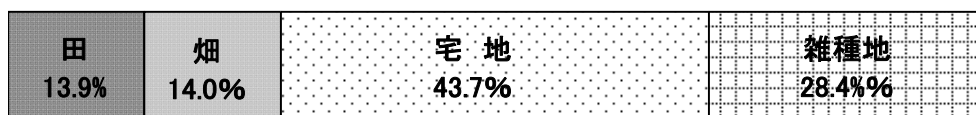

地目別 課税標準額の構成割合(平成26年度)



(3) 土地の地目別概要(続)

区分・年度 地目		決定価格(免税点以上) (千円)				
		H22	H23	H24	H25	H26
田	一般田	135,030	132,954	132,257	132,214	124,923
	介在田・市街化区域田	5,424,176	5,224,027	4,589,014	5,650,217	7,662,594
畑	一般畑	91,947	90,667	89,674	90,383	88,613
	介在畑・市街化区域畑	17,965,756	17,212,235	18,774,500	16,866,957	15,885,922
宅地	小規模住宅用地	168,504,916	169,548,347	181,769,248	186,264,652	190,720,929
	一般住宅用地	52,529,284	51,622,081	51,549,831	51,342,418	51,581,796
	住宅用地以外の宅地	82,624,221	80,537,832	104,203,422	104,539,864	98,108,415
	計	303,658,421	301,708,260	337,522,501	342,146,934	340,411,140
雑種地		39,619,059	38,814,624	34,703,517	33,944,358	38,640,946
合計		366,894,389	363,182,767	395,811,463	398,831,063	402,814,138
区分・年度 地目		平方メートル当たりの平均価格 (円)				
		H22	H23	H24	H25	H26
田	一般田	101	101	101	101	102
	介在田・市街化区域田	23,525	23,565	40,308	41,397	31,668
畑	一般畑	76	76	76	76	76
	介在畑・市街化区域畑	65,624	64,846	67,381	66,151	61,718
宅地	小規模住宅用地	70,168	69,073	71,495	71,519	71,168
	一般住宅用地	55,761	55,778	57,470	57,355	57,335
	住宅用地以外の宅地	58,809	57,885	62,333	60,938	60,349
	計	63,950	63,232	66,037	65,608	65,399
雑種地		10,217	10,079	10,087	10,181	11,487
合計		30,240	30,066	33,295	33,523	33,865

参考 県内市町村における基準宅地路線価 (県総務部市町村課資料 単位:円/m²あたり)

順位()内はH23	市町村名	H26.1.1現在	対H23変動率	H23.1.1現在	対H20変動率
1 (1)	名古屋市	5,300,000	14.2%	4,640,000	-21.4%
2 (2)	豊橋市	346,500	0.0%	346,500	-2.9%
3 (3)	豊田市	209,300	1.0%	207,200	-6.9%
8 (7)	春日井市	140,700	4.7%	134,400	-16.9%
13 (13)	長久手市	111,300	0.0%	111,300	-9.7%
17 (17)	日進市	105,000	2.9%	102,000	-7.3%
21 (20)	尾張旭市	93,000	0.0%	93,000	-5.1%
24 (24)	豊明市	88,900	-0.8%	89,600	-10.5%
36 (37)	東郷町	75,600	2.9%	73,500	-7.9%
47 (45)	瀬戸市	63,000	-5.3%	66,500	-8.7%
県内 単純平均	含む名古屋市	190,484	-0.3%	177,931	-6.5%
	除く名古屋市	94,078	-0.5%	95,426	-6.2%

(4) 家屋の構造別概要

区分		年度				
		H22	H23	H24	H25	H26
棟数 (棟)	木造	9,459	9,566	9,705	9,843	10,013
	非木造	6,035	6,113	6,264	6,320	6,453
	計	15,494	15,679	15,969	16,163	16,466
床面積 (㎡)	木造	946,205	965,670	988,593	1,015,191	1,045,043
	非木造	1,754,416	1,788,092	1,839,401	1,894,720	1,959,753
	計	2,700,621	2,753,762	2,827,994	2,909,911	3,004,796
決定価格 (千円)	木造	27,558,603	29,024,650	26,954,245	28,841,016	31,015,404
	非木造	93,463,043	95,998,808	90,427,319	95,338,174	100,691,604
	計	121,021,646	125,023,458	117,381,564	124,179,190	131,707,008
単位当 り価 格 (円)	木造	29,125	30,056	27,265	28,409	29,679
	非木造	53,273	53,688	49,161	50,318	51,380
	計	44,813	45,401	41,507	42,675	43,832

注: 固定資産価格等の概要調書「第22表総括表」より

棟数と決定価格の推移

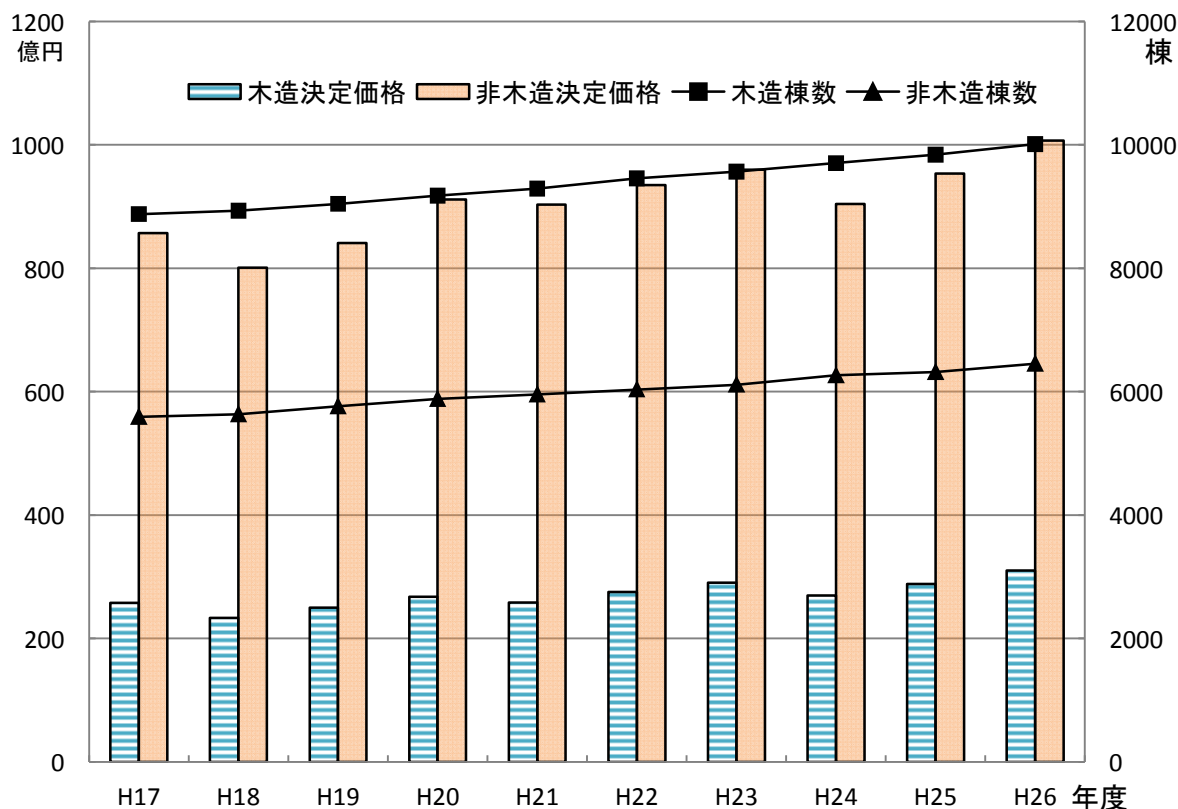

(5) 新增築家屋と減少家屋(平成25年中)

区分		年度	H22		H23	
			木造	非木造	木造	非木造
新增築	棟数(棟)		237	108	207	125
	(うち増築分)		(4)	(0)	(3)	(1)
	床面積(m ²)		29,672	40,944	25,816	42,625
	(うち増築分)		(219)	(0)	(51)	(21)
	決定価格(千円)		1,778,878	3,298,573	1,569,226	3,140,870
(うち増築分)		(10,454)	(0)	(2,366)	(1,028)	
減少分	棟数(棟)		68	26	106	45
	床面積(m ²)		4,203	4,563	6,613	9,149
	決定価格(千円)		44,910	162,873	101,824	605,775
差引増減	棟数(棟)		169	82	101	80
	床面積(m ²)		25,469	36,381	19,203	33,476
	決定価格(千円)		1,733,968	3,135,700	1,467,402	2,535,095

注: 固定資産価格等の概要調書「第31表から第34表まで」より

新增築家屋と減少家屋の推移

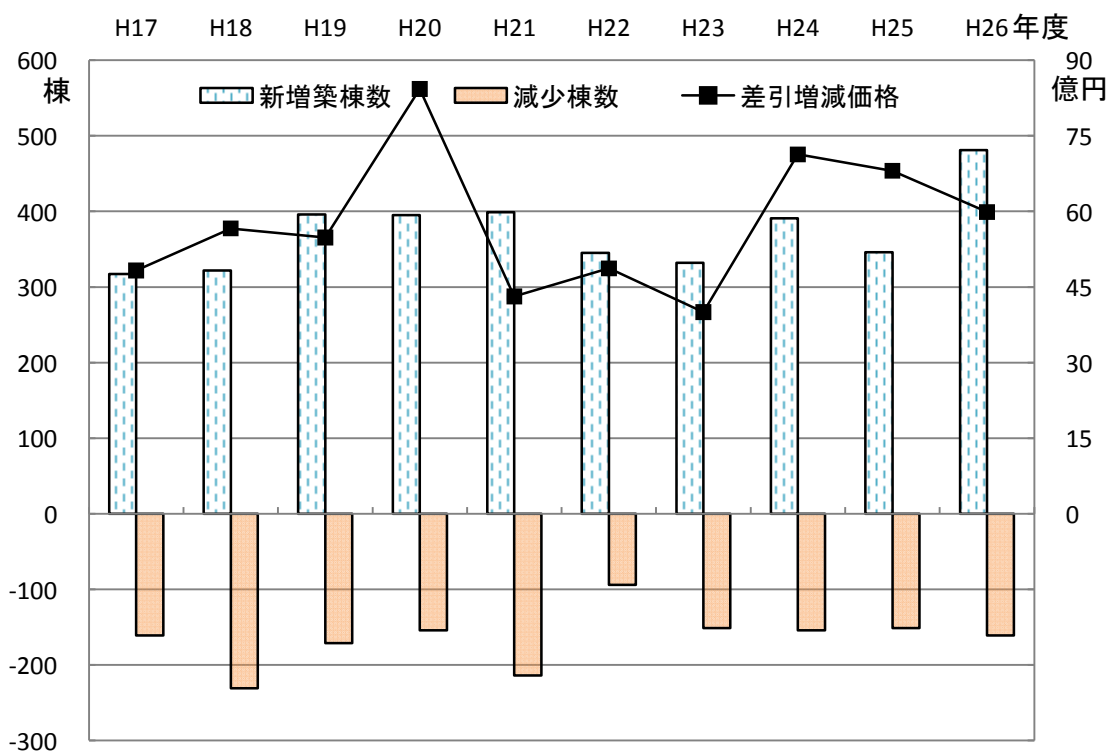

H24		H25		H26	
木造	非木造	木造	非木造	木造	非木造
239 (5)	152 (2)	238 (7)	108 (0)	296 (1)	185 (1)
30,257 (119)	60,693 (66)	32,391 (149)	68,149 (0)	36,749 (12)	47,715 (4,203)
1,858,846 (6,059)	4,988,610 (4,711)	1,962,335 (8,731)	5,389,207 (0)	2,255,454 (353)	4,044,962 (506,465)
107	47	100	51	110	51
7,595	6,527	6,116	12,539	9,479	7,915
133,284	149,264	76,323	469,815	85,161	228,073
132	105	138	57	186	134
22,662	54,166	26,275	55,610	27,270	39,800
1,725,562	4,839,346	1,886,012	4,919,392	2,170,293	3,816,889

参考 新築住宅に関する調(平成25年中)

区分	住居数 (棟又は戸)	床面積 (㎡)	決定価格 (千円)	1戸あたり床面積 (㎡)	1戸あたり価格 (千円)
木造	専用住宅	265	1,982,252	117.89	7,480
	併用住宅	3	33,237	176.33	11,079
	小計	268	2,015,489	118.54	7,520
非木造戸建	SRC造	0	0	—	—
	RC造	1	5,119	72.00	5,119
	S造	2	14,495	96.00	7,248
	LGS造	120	1,065,335	123.64	8,878
	小計	123	1,084,949	122.77	8,821
非木造共同	SRC造	0	0	—	—
	RC造	102	759,374	72.47	7,445
	S造	21	105,428	62.10	5,020
	LGS造	59	261,289	65.10	4,429
	小計	182	1,126,091	68.88	6,187
合計	573	59,408	4,226,529	103.68	7,376

注: 固定資産価格等の概要調書「第43表」より

(6) 新築住宅軽減税額等

注:固定資産価格等の概要調書「第37表」より

平成22年度

区分	総数			新たに軽減の対象となったもの			軽減期間の終了するもの		
	個数	床面積 (㎡)	軽減税額 (千円)	個数	床面積 (㎡)	軽減税額 (千円)	個数	床面積 (㎡)	軽減税額 (千円)
地方税法による区分									
法附則第15条の6第1項の規定によるもの(居住家屋の新築)	1,138	114,838	51,109	317	33,353	14,938	436	41,357	17,755
それ以外のもの(中高層耐火構造等)	1,529	125,605	81,110	201	18,819	12,678	250	26,661	14,844
計	2,667	240,443	132,219	518	52,172	27,616	686	68,018	32,599

平成23年度

区分	総数			新たに軽減の対象となったもの			軽減期間の終了するもの		
	個数	床面積 (㎡)	軽減税額 (千円)	個数	床面積 (㎡)	軽減税額 (千円)	個数	床面積 (㎡)	軽減税額 (千円)
地方税法による区分									
法附則第15条の6第1項の規定によるもの(居住家屋の新築)	953	96,219	43,594	248	22,691	10,170	390	40,696	18,652
それ以外のもの(中高層耐火構造等)	1,475	117,733	75,864	202	19,689	9,598	528	21,417	14,047
計	2,428	213,952	119,458	450	42,380	19,768	918	62,113	32,699

平成24年度

区分	総数			新たに軽減の対象となったもの			軽減期間の終了するもの		
	個数	床面積 (㎡)	軽減税額 (千円)	個数	床面積 (㎡)	軽減税額 (千円)	個数	床面積 (㎡)	軽減税額 (千円)
地方税法による区分									
法附則第15条の6第1項の規定によるもの(居住家屋の新築)	730	80,927	33,177	264	26,244	11,387	276	32,903	12,682
それ以外のもの(中高層耐火構造等)	1,243	125,323	69,621	308	28,642	15,836	524	47,858	27,416
計	1,973	206,250	102,798	572	54,886	27,223	800	80,761	40,098

平成25年度

区分	総数			新たに軽減の対象となったもの			軽減期間の終了するもの		
	個数	床面積 (㎡)	軽減税額 (千円)	個数	床面積 (㎡)	軽減税額 (千円)	個数	床面積 (㎡)	軽減税額 (千円)
地方税法による区分									
法附則第15条の6第1項の規定によるもの(居住家屋の新築)	724	71,462	30,552	265	23,438	10,017	200	22,256	9,195
それ以外のもの(中高層耐火構造等)	1,290	130,526	72,792	571	53,061	30,635	158	15,199	7,172
計	2,014	201,988	103,344	836	76,499	40,652	358	37,455	16,367

平成26年度

区分	総数			新たに軽減の対象となったもの			軽減期間の終了するもの		
	個数	床面積 (㎡)	軽減税額 (千円)	個数	床面積 (㎡)	軽減税額 (千円)	個数	床面積 (㎡)	軽減税額 (千円)
地方税法による区分									
法附則第15条の6第1項の規定によるもの(居住家屋の新築)	798	70,882	30,703	232	21,705	9,346	285	25,769	11,342
それ以外のもの(中高層耐火構造等)	1,525	153,952	85,229	392	38,623	19,609	191	19,921	10,956
計	2,323	224,834	115,932	624	60,328	28,955	476	45,690	22,298

(7) 償却資産の課税状況

種類別課税標準額

種類	年度	H22 (千円)	H23 (千円)	H24 (千円)	H25 (千円)	H26 (千円)
市長が価格等を決定した もの(A)		19,810,283	18,262,621	18,511,970	19,950,313	19,258,158
構築物		5,197,673	4,886,688	5,299,422	5,802,392	5,804,283
機械及び装置		6,237,617	5,395,164	5,363,333	6,288,503	5,419,181
船舶		69	69	69	69	69
車両及び運搬具		113,268	111,861	124,196	130,954	146,869
工具、器具及び備品		8,261,656	7,868,839	7,724,950	7,728,395	7,887,756
地方税法第389条関係 もの(B)		11,824,664	14,778,973	13,627,598	12,447,697	11,464,028
総務大臣配分		4,812,054	4,835,289	4,889,733	4,726,440	4,632,282
県知事配分		7,012,610	9,943,684	8,737,865	7,721,257	6,831,746
合計(A)+(B)		31,634,947	33,041,594	32,139,568	32,398,010	30,722,186
調定額		443,123	465,118	448,858	453,494	429,547

注：固定資産価格等の概要調書「第70表」より

所有区分別

所有区分	年度	H22 (千円)	H23 (千円)	H24 (千円)	H25 (千円)	H26 (千円)
個人		373,093	355,883	382,334	442,046	450,749
法人		31,261,854	32,685,711	31,757,234	31,955,964	30,271,437

注：固定資産価格等の概要調書「第71表及び第72表」より

調定額と種類別課税標準額の推移

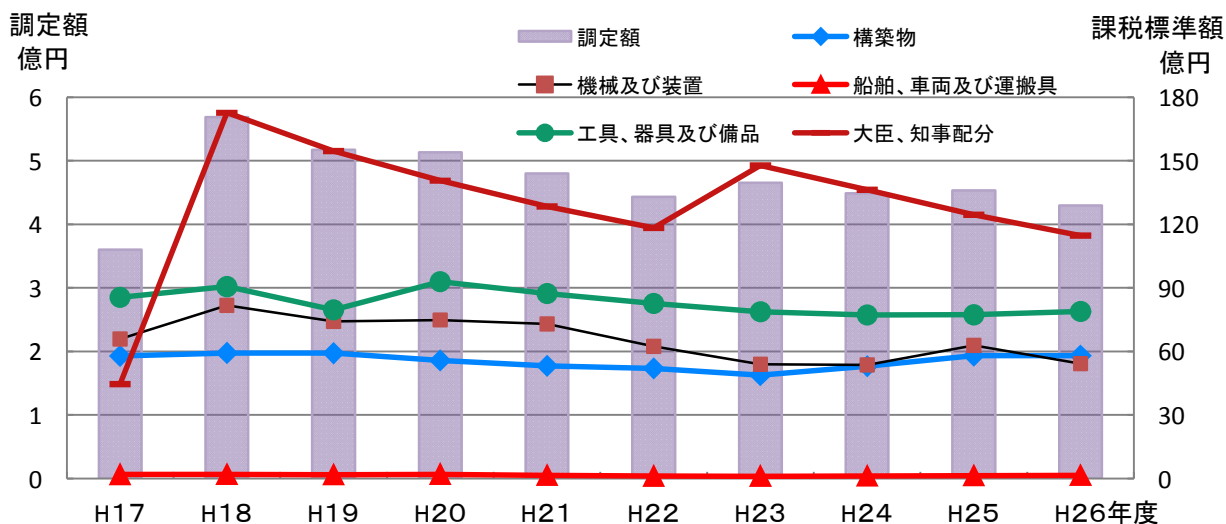

10 軽自動車税

(1) 課税状況

区分		年度				
		H22	H23	H24	H25	H26
調定額(千円)		44,866	46,134	47,517	50,169	52,882
対前年度比(%)		102.5	102.8	103.0	105.6	105.4
台数内訳	原付	2,390	2,281	2,254	2,202	2,171
	軽四	5,990	6,192	6,365	6,704	7,100
	その他	1,323	1,295	1,327	1,368	1,345
	合計	9,703	9,768	9,946	10,274	10,616
対前年度比(%)		101.2	100.7	101.8	103.3	103.3

注：各年度決算数値、H26は当初調定数値

軽自動車税は、全体としては、課税額・課税台数とも年々増加傾向にある。

車種別に見ると、原動機付自転車は減少、軽四輪自動車は増加、その他車両は横ばいという特徴が見られるが、台数が多く税率の高い軽四輪自動車が全体の傾向を現している。

なお、平成28年度課税分から、税率改正が予定されている。

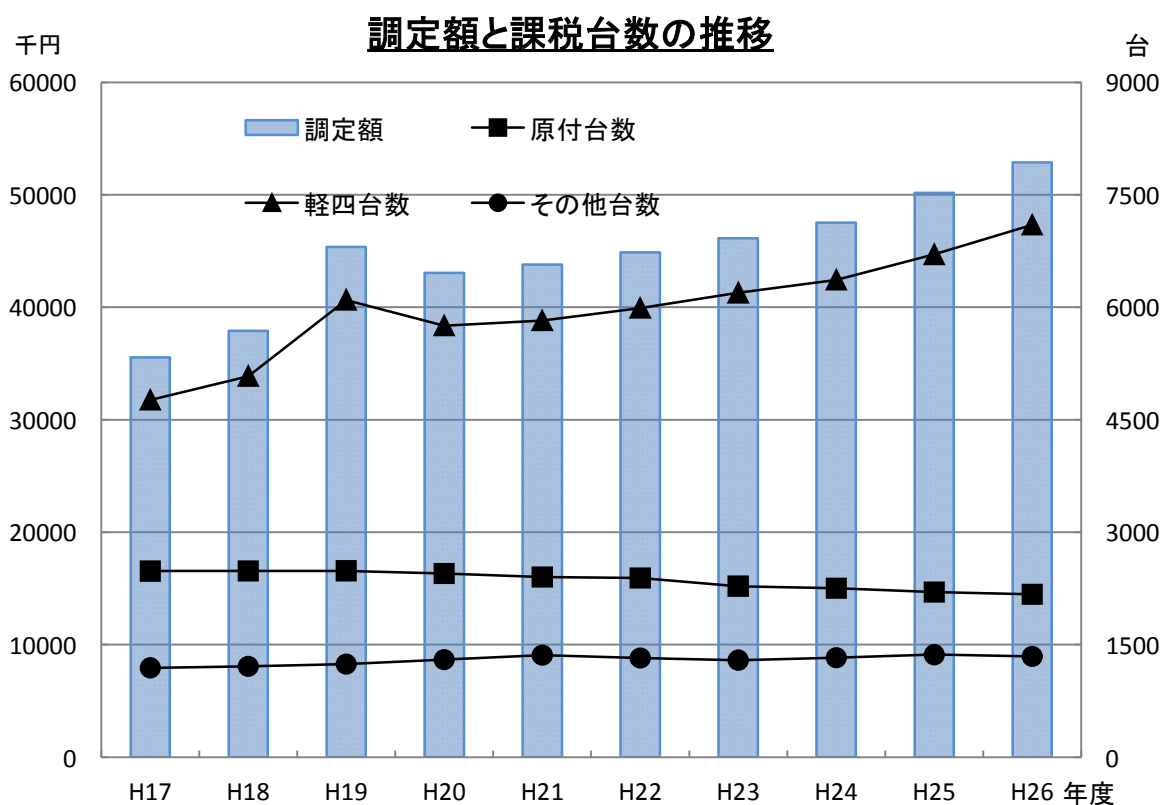

(2) 車種別課税台数

(単位:台)

車種		年度	H22	H23	H24	H25	H26	
原動機付 自転車	1種 (50cc以下)		2,109	1,995	1,954	1,896	1,832	
	2種乙 (50cc超～90cc以下)		103	104	97	96	94	
	2種甲 (90cc超～125cc以下)		172	183	204	211	226	
	ミニカー		21	18	20	20	19	
	小計		2,405	2,300	2,275	2,223	2,171	
軽自動車	二輪車 (125cc超～250cc以下)		534	521	521	528	529	
	三輪車		2	2	2	2	2	
	四輪車	乗用	営業用	1	1	1	2	2
		乗用	自家用	4,434	4,640	4,810	5,177	5,556
	貨物	営業用	45	52	44	38	42	
		自家用	1,520	1,519	1,510	1,486	1,500	
小計		6,536	6,735	6,888	7,233	7,631		
小型特殊 自動車	農耕作業用		65	68	66	70	71	
	特殊作業用		36	36	34	35	38	
	小計		101	104	100	105	109	
二輪の小型自動車(250cc超)			677	678	696	724	705	
合計			9,719	9,817	9,959	10,285	10,616	
合計台数に対する対前年度比(%)			101.3	101.0	101.4	103.3	103.2	
調定額(千円)			44,975	46,350	47,562	50,188	52,882	
調定額に対する対前年度比(%)			102.6	103.1	102.6	105.5	105.4	

注1:市町村課税状況調「第33表」より

注2:二輪車には、側車付のもの及びポートトレーラーを含む。

注3:上記台数には、電気のものを含む。専ら雪上を走行するものの課税台数はない。

(3) 税率一覧表

(単位:円)

区 分		税 率						
		改正前 平成27年 度以前	改正後 平成28年 度以降	軽 課			重 課	
				75%軽減	50%軽減	25%軽減		
原 付	～50cc	1,000	2,000					
	～90cc	1,200	2,000					
	～125cc	1,600	2,400					
軽自動車	125cc～250cc	2,400	3,600					
	軽三輪	3,100	3,900				4,600	
	軽四輪乗用 (営業)	5,500	6,900	1,700	3,400	5,100	8,200	
	軽四輪乗用 (自家用)	7,200	10,800	2,700	5,400	8,100	12,900	
	軽四貨物 (営業)	3,000	3,800	1,000	1,900	2,800	4,500	
	軽四貨物 (自家用)	4,000	5,000	1,200	2,500	3,700	6,000	
その他	小型特殊	農耕作業用	1,600	2,400				
		その他	4,700	5,900				
	二輪小型	250cc～	4,000	6,000				
	原付	ミニカー	2,500	3,700				
		ボートトレーラー フルトレーラー	2,400	3,600				

注1: 75%軽減: 電気自動車、天然ガス自動車(かつ、H21年排ガス基準値より10%以上窒素酸化物の排出量が少ないもの)

注2: 50%軽減: 軽乗用車でH32年度燃費基準値より20%以上燃費性能の良いもの(かつ、H17年排出ガス基準値より75%以上窒素酸化物の排出量が少ないもの)

軽貨物車でH27年度燃費基準値より35%以上燃費性能の良いもの(かつ、H17年排出ガス基準値より75%以上窒素酸化物の排出量が少ないもの)

注3: 25%軽減: 軽乗用車でH32年度燃費基準値を満たすもの(かつ、H17年排出ガス基準値より75%以上窒素酸化物の排出量が少ないもの)

軽貨物車でH27年度燃費基準値より15%以上燃費性能の良いもの(かつ、H17年排出ガス基準値より75%以上窒素酸化物の排出量が少ないもの)

注4: 20%重課: 初めて車両番号の指定を受けた月から起算して14年を経過した月の属する年度以後の年度から適用

11 市たばこ税

- 売渡本数は減少傾向にあるが、課税額は、税率改正により毎年増加している。
- 平成28年度から平成31年度まで段階的に「紙巻きたばこ3級品」の特例税率が廃止となる。

(1) 課税状況

年度	課税額 (千円)	対前年度比 (%)	税率(1000本あたり)		
			税率	特例税率	施行日
21	228,379	103.58	3,298円	1,564円	～ H22.9.30
22	234,919	102.86			4,618円
23	271,720	115.67			
24	273,146	100.52			
25	318,823	116.72	5,262円	2,495円	H25.4.1 ～

注:各年度決算数値

(2) 売渡本数

(単位:本)

年度	日本たばこ	TSネットワーク	日本たばこ アイメックス	柘商会	春山商事	合計
21	42,179,470	27,583,185	—	7,450	5,300	69,775,405
22	38,620,461	24,781,579	100	4,400	10,100	63,416,640
23	32,101,265	27,411,571	—	2,000	10,750	59,525,586
24	34,411,240	25,566,286	—	—	9,000	59,986,526
25	36,660,150	25,418,340	—	—	15,000	62,093,490

注:各年度決算数値

課税額と売渡本数の推移

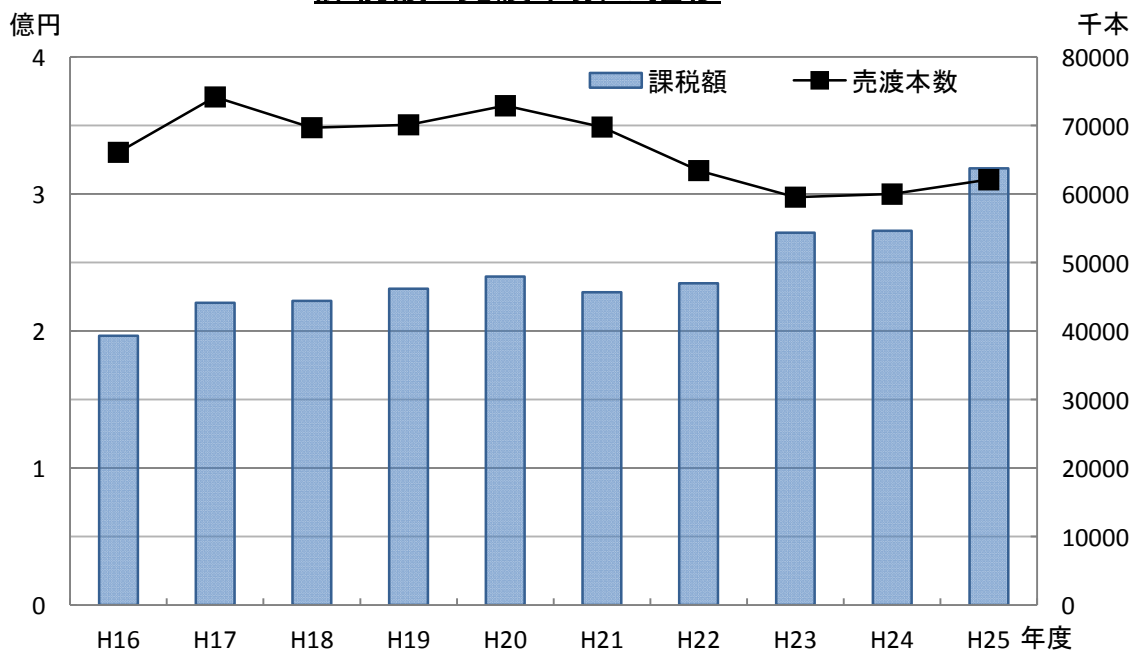

12 都市計画税

(1) 調定額及び納税義務者数

区分	年度	H22調定額	H23調定額	H24調定額	H25調定額	H26調定額
		納税義務者数	納税義務者数	納税義務者数	納税義務者数	納税義務者数
土地	千円	343,371	344,097	390,307	386,484	400,709
	人	8,326	8,449	8,917	9,078	9,344
家屋	千円	258,360	266,751	251,874	268,379	280,386
	人	10,663	10,851	11,220	11,709	12,052
合計	千円	601,731	610,848	642,181	654,863	681,095
	人	14,057	14,231	14,665	15,138	15,545

注: 調定額は各年度決算数値、H26は当初調定数値。納税義務者数は固定資産価格等の概要調書「第52表」より

(2) 総所有者数及び筆数又は棟数

区分	年度	H22	H23	H24	H25	H26
		総所有者数 筆数又は棟数	総所有者数 筆数又は棟数	総所有者数 筆数又は棟数	総所有者数 筆数又は棟数	総所有者数 筆数又は棟数
土地	人	8,448	8,573	9,003	9,150	9,406
	筆	14,576	14,759	14,880	15,032	15,415
家屋	人	10,784	10,964	11,336	11,817	12,151
	棟	14,223	14,417	15,102	15,733	16,031

注: 固定資産価格等の概要調書「第52表及び第53表」より

区分別調定額と納税義務者数の推移

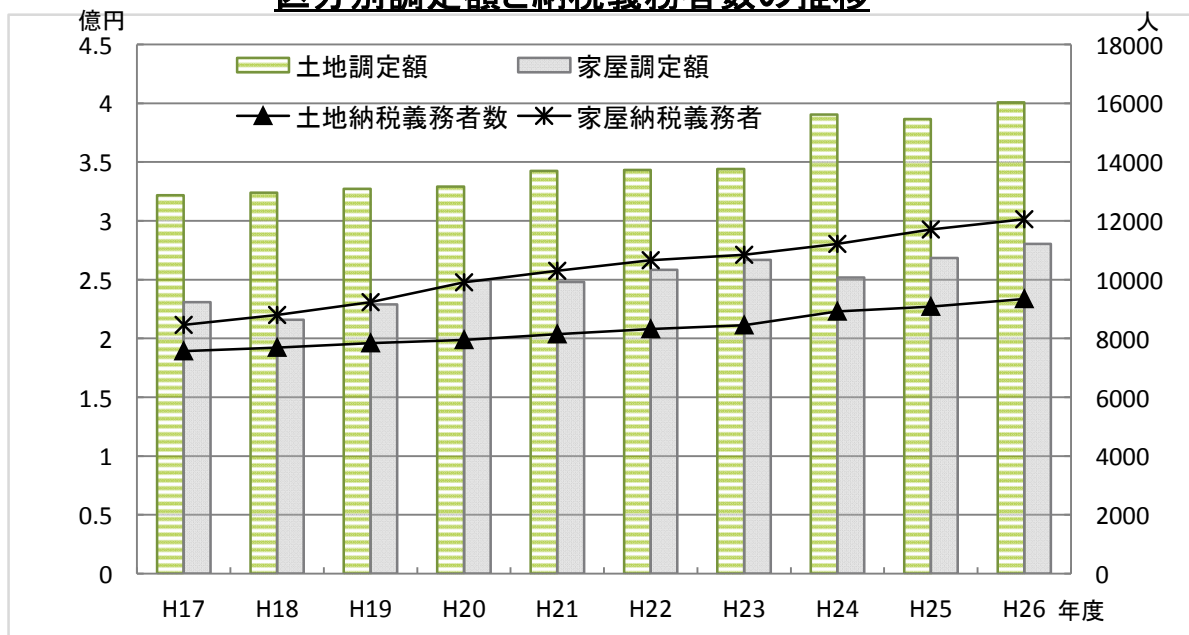

(3) 課税状況(平成26年度)

区分		地積 (千㎡)	筆数 (筆)	決定価格 (千円)	課税標準額 A(千円)	構成比 (%)	Aの対前年度比 (%)
土地	宅地	3,811	12,965	295,287,164	135,570,047	49.4	100.6
	その他	438	1,298	33,376,937	20,986,233	7.6	117.3
	農地	481	1,152	22,508,664	5,770,874	2.1	201.1
	小計	4,730	15,415	351,172,765	162,327,154	59.1	104.4
区分		床面積 (㎡)	棟数 (棟)	決定価格 (千円)	課税標準額 B(千円)	構成比 (%)	Bの対前年度比 (%)
家屋	木造	764,970	6,988	24,118,004	24,118,005	8.8	106.6
	非木造	1,690,857	9,043	88,354,098	88,201,749	32.1	103.9
	小計	2,455,827	16,031	112,472,102	112,319,754	40.9	104.5
合計		—	—	463,644,867	274,646,908	100.0	104.4

注: 固定資産価格等の概要調書「第53表及び第54表」より

地目別構成割合

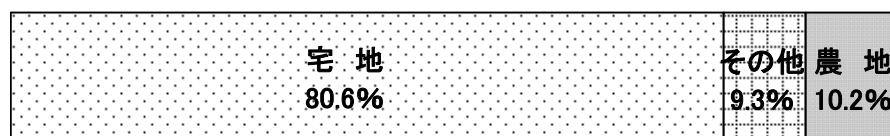

地目別
課税標準額割合

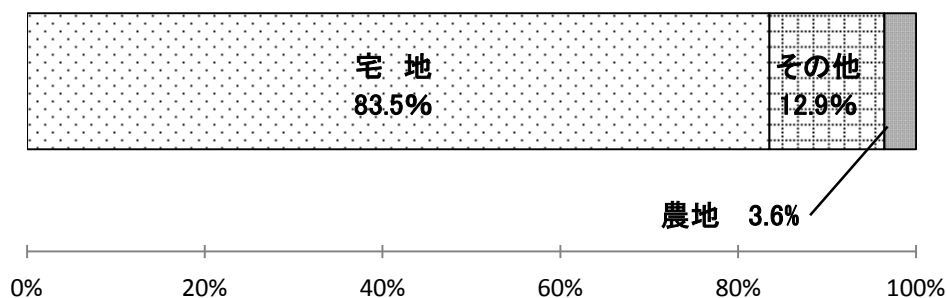

構造別棟数割合

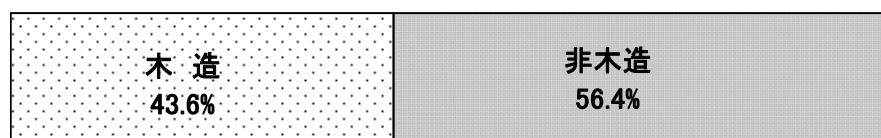

構造別
課税標準額割合



13 入 湯 税

(1) 課税状況

年度	課税対象者数(人)	入湯税額(千円)
H14	135,563	20,334
H15	457,880	68,682
H16	437,631	65,645
H17	468,127	70,219
H18	461,466	69,220
H19	462,969	69,445
H20	456,601	68,490
H21	420,322	63,048
H22	418,965	62,845
H23	394,334	59,150
H24	383,840	57,576
H25	384,776	57,716
H26	127,295	19,094

入湯税は、平成15年1月から徴収を開始している。

課税の対象となるのは、(株)長久手温泉のみである。

入湯税額は、平成17年度の70,219千円をピークに以後、減少傾向となった。

平成26年7月以降は日帰り入浴について課税免除としているため、以後の税収はなくなっている。

入湯税額の推移

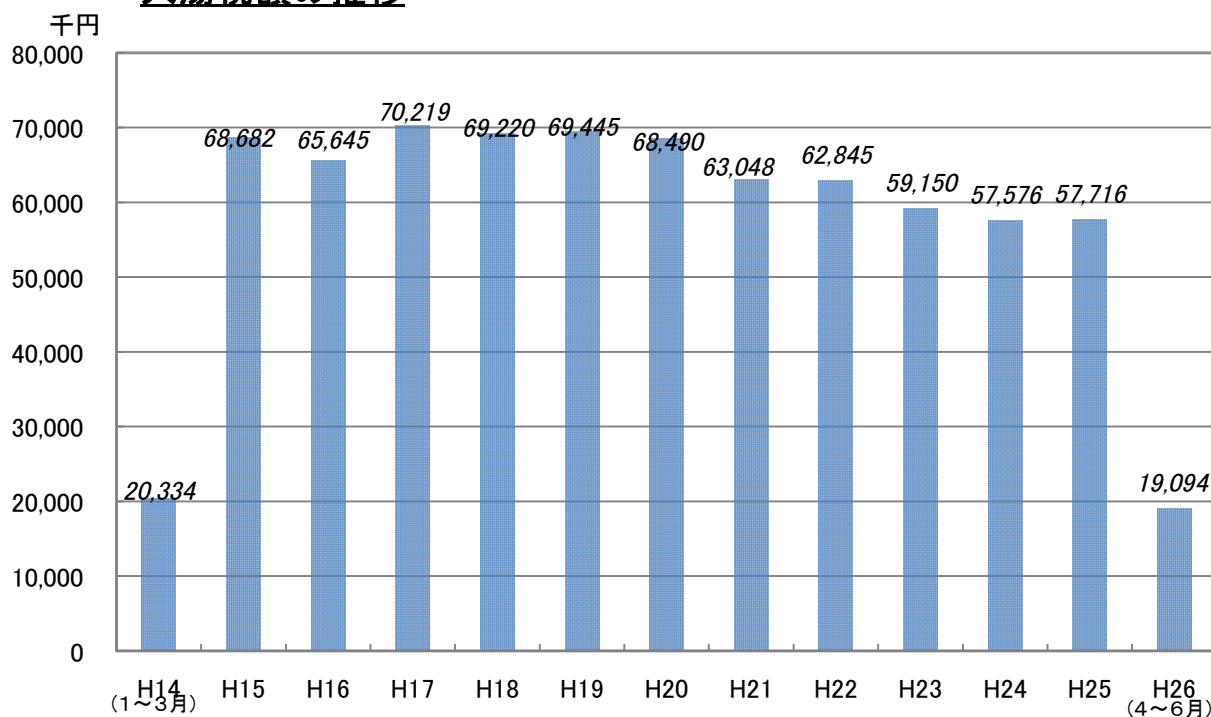

14 国民健康保険税

(1) 課税状況

区分		年度				
		H21	H22	H23	H24	H25
世帯数		5,519	5,626	5,761	5,876	5,955
被保険者数(人)		9,976	10,139	10,317	10,433	10,456
加入率(%) 注2		20.4	20.5	20.4	20.2	19.7
現年度分 (千円)	調定額	930,542	902,349	902,051	920,808	922,191
	収納額	849,484	829,518	838,496	861,160	866,902
	未納額	81,058	72,831	63,555	59,647	55,289
	収納率(%)	91.3	91.9	93.0	93.5	94.0
滞納繰越 分(千円)	調定額	286,325	291,505	297,078	279,495	265,413
	収納額	41,692	48,639	55,835	57,667	59,560
	未納額	214,605	227,266	221,463	207,794	193,329
	収納率(%)	14.6	16.7	18.8	20.6	22.4

注1:金額は各年度決算数値。世帯数、被保険者数は当該年度内の平均値。

注2:被保険者数÷総人口(各年度4月1日現在)

(2) 税率の推移

区分		年度				
		H21	H22	H23	H24	H25
医療分	所得割	4.3%	4.3%	4.3%	4.3%	4.3%
	資産割	12.0%	12.0%	12.0%	12.0%	12.0%
	均等割	18,000円	18,000円	18,000円	18,000円	18,000円
	平等割	18,800円	18,800円	18,800円	18,800円	18,800円
	賦課限度額	46万円	46万円	50万円	50万円	50万円
支援金分	所得割	1.2%	1.2%	1.2%	1.2%	1.2%
	資産割	3.0%	3.0%	3.0%	3.0%	3.0%
	均等割	5,000円	5,000円	5,000円	5,000円	5,000円
	平等割	5,200円	5,200円	5,200円	5,200円	5,200円
	賦課限度額	11万円	11万円	13万円	13万円	13万円
介護分	所得割	0.8%	0.8%	0.8%	0.8%	0.8%
	資産割	1.0%	1.0%	1.0%	1.0%	1.0%
	均等割	5,000円	5,000円	5,000円	5,000円	5,000円
	平等割	4,500円	4,500円	4,500円	4,500円	4,500円
	賦課限度額	8万円	8万円	10万円	10万円	10万円

15 収 納

(1) 市税収入額と徴収率

単位:千円

年度	調定額	収入額	徴収率	県内市平均徴収率
H21	9,387,962	8,900,317	94.81%	* 93.7%
H22	9,224,086	8,733,591	94.68%	* 94.7%
H23	9,430,128	8,952,434	94.93%	* 95.3%
H24	9,855,064	9,426,688	95.65%	94.87%
H25	10,140,085	9,743,357	96.09%	96.37%

注1:各年度決算数値

注2:*は県内市町村平均値

収入額と徴収率の推移

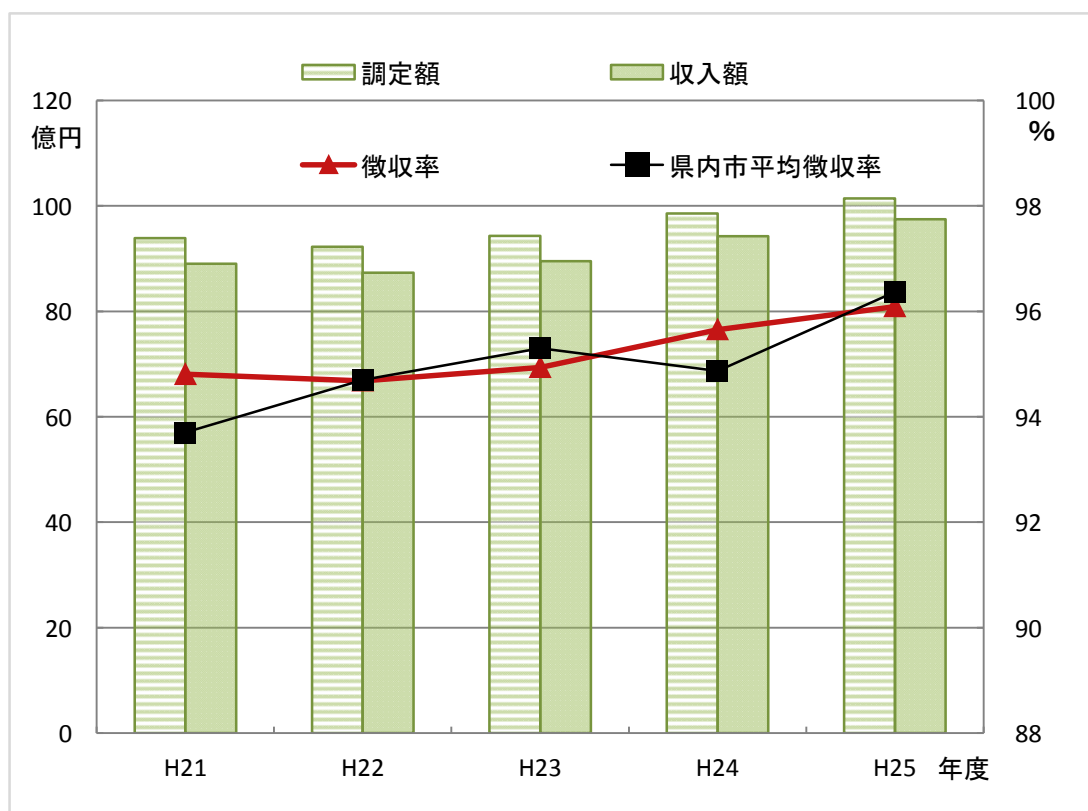

(2) 税目別徴収状況

税目	年度	H21			H22		
		調定額	収入済額	徴収率	調定額	収入済額	徴収率
市民税		4,634,344	4,331,231	93.5	4,417,188	4,123,810	93.4
	個人	4,242,132	3,950,823	93.1	3,979,977	3,698,840	92.9
	現年度分	3,997,763	3,906,312	97.7	3,710,577	3,642,886	98.2
	滞納分	244,369	44,511	18.2	269,399	55,954	20.8
	法人	392,212	380,408	97.0	437,211	424,970	97.2
	現年度分	381,507	380,164	99.7	426,007	424,292	99.6
	滞納分	10,705	244	2.3	11,205	678	6.1
固定資産税		3,802,592	3,647,248	95.9	3,835,493	3,675,294	95.8
	現年度分	3,664,127	3,623,279	98.9	3,691,846	3,651,025	98.9
	滞納分	138,465	23,969	17.3	143,647	24,268	16.9
軽自動車税		46,657	43,359	92.9	47,906	44,475	92.8
	現年度分	43,786	42,773	97.7	44,859	43,819	97.7
	滞納分	2,871	586	20.4	3,047	656	21.5
市たばこ税		228,379	228,379	100.0	234,919	234,919	100.0
都市計画税		612,942	587,052	95.8	625,729	592,248	94.7
	現年度分	590,466	583,170	98.8	601,731	588,313	97.8
	滞納分	22,476	3,882	17.3	23,998	3,934	16.4
入湯税		63,048	63,048	100.0	62,845	62,845	100.0
合計		9,387,962	8,900,317	94.8	9,224,079	8,733,591	94.7
	現年度分	8,969,077	8,827,125	98.4	8,772,783	8,648,100	98.6
	滞納分	418,885	73,192	17.5	451,295	85,491	18.9

注:各年度決算数値

(単位:調定額及び収入済額は千円、収納率は%)

H23			H24			H25		
調定額	収入済額	徴収率	調定額	収入済額	徴収率	調定額	収入済額	徴収率
4,470,920	4,199,078	93.9	4,717,827	4,472,478	94.8	4,881,957	4,654,223	95.3
3,917,385	3,658,437	93.4	4,106,614	3,874,002	94.3	4,235,211	4,018,067	94.9
3,648,483	3,596,314	98.6	3,870,569	3,821,384	98.7	4,016,507	3,969,909	98.8
268,901	62,123	23.1	236,044	52,618	22.3	218,704	48,157	22.0
553,535	540,640	87.7	611,212	598,476	97.9	646,745	636,156	98.4
542,095	540,165	99.6	599,224	597,788	99.8	635,992	634,738	99.8
11,440	475	4.2	11,988	687	5.7	10,753	1,417	13.2
3,941,715	3,767,438	95.6	4,085,787	3,931,630	96.2	4,148,810	4,006,362	96.6
3,778,994	3,736,533	98.9	3,916,776	3,879,676	99.0	3,998,385	3,966,136	99.2
162,720	30,904	19.0	169,010	51,953	30.7	150,425	40,225	26.7
49,307	45,865	93.0	50,688	47,414	93.5	53,140	50,009	94.1
46,133	45,231	98.0	47,516	46,740	98.4	50,169	49,223	98.1
3,173	634	20.0	3,171	674	21.3	2,970	785	26.4
271,719	271,719	100.0	273,146	273,146	100.0	318,823	318,823	100.0
637,315	609,181	95.6	670,038	644,441	96.2	679,636	856,220	96.6
610,847	604,154	98.9	642,181	635,878	99.0	654,863	649,596	99.2
26,467	5,026	19.0	27,856	8,563	30.7	24,773	6,624	26.7
59,150	59,150	100.0	57,576	57,576	100.0	57,716	57,716	100.0
9,430,128	8,952,433	94.9	9,855,064	9,426,688	95.7	10,140,084	9,743,357	96.1
8,957,424	8,853,269	98.8	9,406,990	9,312,190	99.0	9,732,457	9,646,145	99.1
472,703	99,164	21.0	448,073	114,497	25.6	407,627	97,211	23.9

(3) 税目別滞納繰越額及び件数

年度 区分 税目	H24			H25		
	滞納繰越額 (千円)	件数(件)	1件あたり滞納 繰越額(円)	滞納繰越額 (千円)	件数(件)	1件あたり滞納 繰越額(円)
個人市民税	218,982	3,253	67,317	204,643	3,126	65,465
法人市民税	10,753	83	129,557	9,804	78	125,686
固定資産税	150,247	1,343	111,874	138,572	908	152,612
都市計画税	24,952		18,579	22,777		25,085
軽自動車税	2,984	643	4,640	2,766	655	4,223
合計	407,918	5,322	76,647	378,562	4,767	79,413

注:各年度決算数値

(4) 滞納処分の状況

年度 区分	H21	H22	H23	H24	H25
差押件数	22	30	16	34	86
不動産	8	5	1	0	0
預貯金	5	9	2	17	70
その他	9	16	13	17	16
インターネット 公売実施件数	0	0	0	0	0

注:各年度決算数値

(5) 納税義務の消滅による不納欠損

単位: 上段 (円)、下段 (件)

税目 \ 年度	H21	H22	H23	H24	H25
個人市民税	20,711,351 165	9,895,239 170	12,972,977 222	13,629,838 245	12,501,543 265
法人市民税	599,200 8	800,300 11	906,215 15	1,983,700 22	785,400 11
固定資産税	11,675,091 134	3,865,938 87	4,786,906 92	3,910,155 108	3,876,530 94
軽自動車税	237,513 53	219,300 41	265,474 63	289,997 76	364,400 105
都市計画税	1,892,709 134	626,727 87	776,030 92	644,485 108	638,413 94
合計	35,115,864 360	15,407,504 309	19,707,602 392	20,458,175 451	18,166,286 475

注: 各年度決算数値

不納欠損額と合計件数の推移

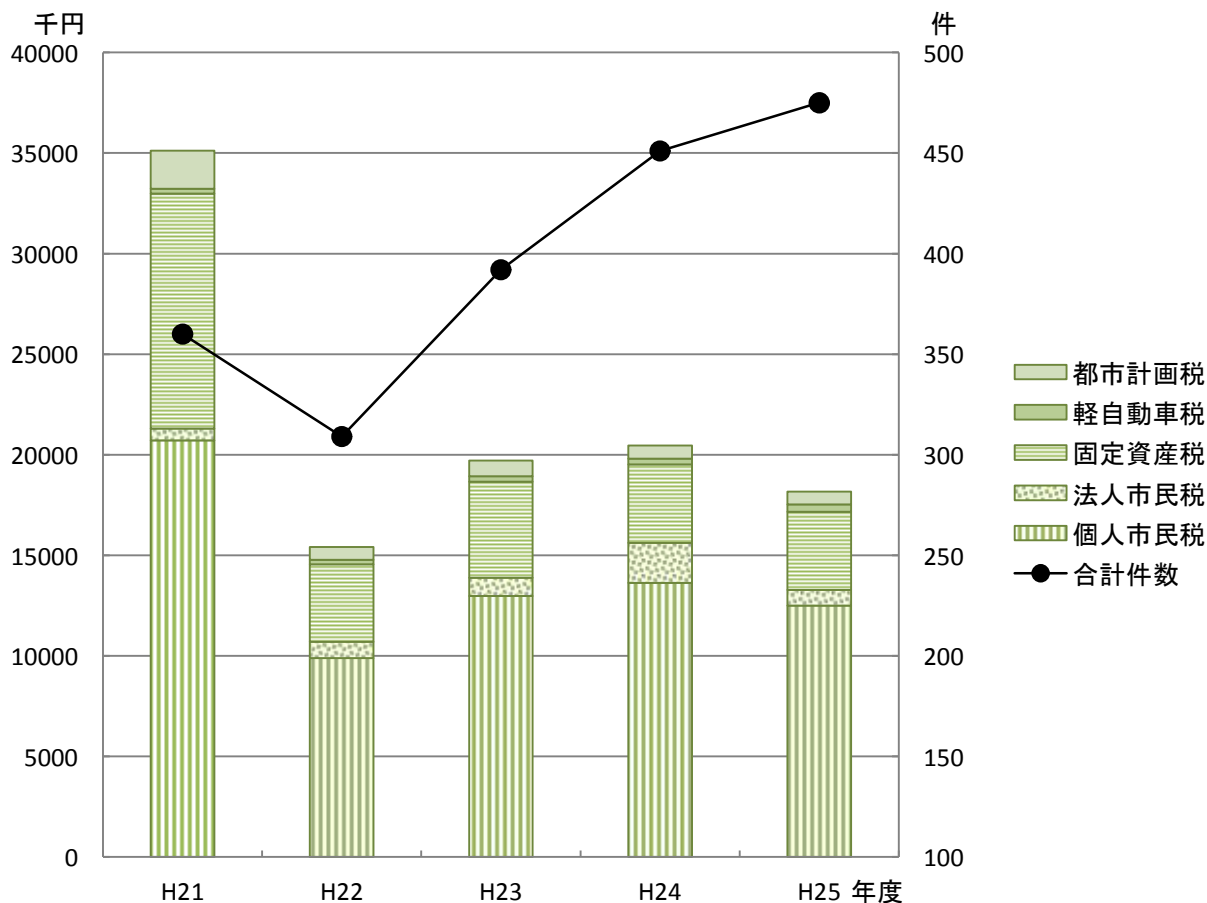

(6) 口座振替契約者数

単位:人

税目・区分		年度				
		H21	H22	H23	H24	H25
市県民税	納税義務者数	8,186	8,166	8,029	8,210	8,128
	口座契約者数	1,812	1,855	1,840	1,826	1,780
	加入率	22.14%	22.72%	22.92%	22.24%	21.90%
固定資産税 (都市計画税)	納税義務者数	21,229	21,237	21,415	18,729	19,254
	口座契約者数	7,491	7,465	7,431	6,708	6,922
	加入率	35.29%	35.15%	34.70%	35.82%	35.95%
軽自動車税	納税義務者数	9,701	9,718	9,785	9,978	10,306
	口座契約者数	1,199	1,199	1,185	1,187	1,197
	加入率	12.36%	12.34%	12.11%	11.90%	11.61%

注:各年度決算数値

(7) コンビニ収納件数

区分		年度				
		H21	H22	H23	H24	H25
収入額(千円)				132,559	667,357	765,371
収納件数(件)				* 8,846	29,278	25,168

注1:各年度決算数値

注2:*は、市県民税(普通徴収分)と固定資産税の督促、催告書及び再発行の納付書のみ対応。

税目別口座振替加入率とコンビニ収納件数の推移

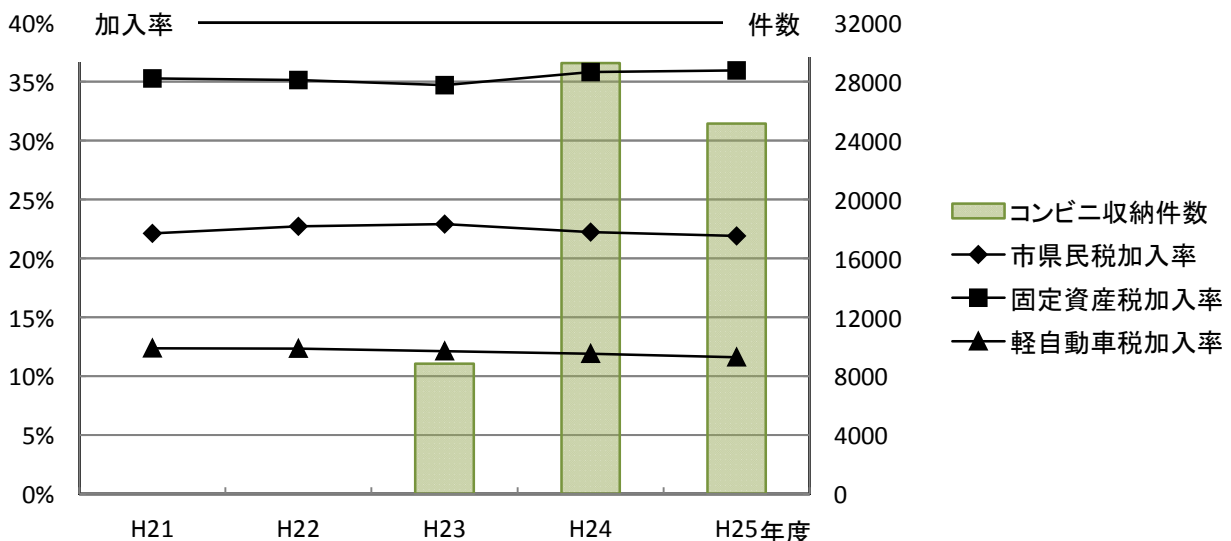

■「市税概要」について

長久手市の市税について、課税状況や収納状況を知っていただくため、過去の数値との比較など税に関する情報を毎年度作成して公表します。

□ 数値、記号等の表示について

単位は表頭右欄外に、また、必要に応じて適宜表中等に示してあります。
数値は表示単位未満は四捨五入としていますが、合計の都合上調整しているものがあります。

「 - 」…… マイナス:負の数値

「 — 」…… ダッシュ:数値なし

「 / 」…… 斜線:該当なし

「」…… 網掛け:数値を公表しないもの

■ 出典資料について

□ 「市町村税課税状況等の調」

地方自治法第252条の17の5第1項の規定に基づき行われる統計調査で、毎年7月1日時点の課税状況をまとめたものです。

□ 「固定資産価格等の概要調書」

地方税法第418条の規定に基づき作成される固定資産(土地・家屋・償却資産)の価格等に関する統計資料で、毎年1月1日時点の課税状況をまとめたものです。



 平成26年度
市税概要

発行 平成26年10月
長久手市

編集 長久手市総務部税務課
収納課

〒480-1196
愛知県長久手市岩作城の内60番地1
電話 0561-63-1111(代表)

FAX 0561-63-2100

E-mail zeimu@city.nagakute.lg.jp